

MultiFill

Pompe auto-aspirante pour le remplissage automatique de vos réservoirs MultiDos

“Remplir les réservoirs manuellement n'est plus nécessaire, le MultiFill s'en charge!”

- ✓ Automatique grâce au capteur de pression et flotteurs,
- ✓ Facilite le travail,
- ✓ Un MultiFill pour gérer plusieurs MultiDos



HANSKAMP
Innovation for dairy farming



info@hanskamp.fr
www.hanskamp.fr

MultiFill

Pompe auto-aspirante pour le remplissage automatique de vos réservoirs MultiDos

Le système MultiDos travaille pour vous

Fini de charrier de lourds jerrycans pour le remplissage manuel du MultiDos au-dessus du DAC ou du robot de traite. Le MultiFill vous facilite la tâche en complétant automatiquement le remplissage de votre MultiDos.

Fonctionnement

Le MultiFill est constitué d'une pompe électrique auto-aspirante, branché sur 230 V. Un flotteur est placé dans le réservoir du MultiDos. Lorsque le niveau de liquide dans le réservoir du MultiDos atteint un seuil minimum, le moteur du MultiFill se met en marche. Par la voie d'un tuyau flexible transparent, le liquide est alors automatiquement pompé à partir du réservoir central d'approvisionnement (situé au maximum à 75 m du réservoir de stock). Lorsque le réservoir est rempli, un pressostat arrête le MultiFill, de telle sorte que le conteneur du MultiDos ne déborde pas. Vous n'avez plus besoin de vous en occuper !

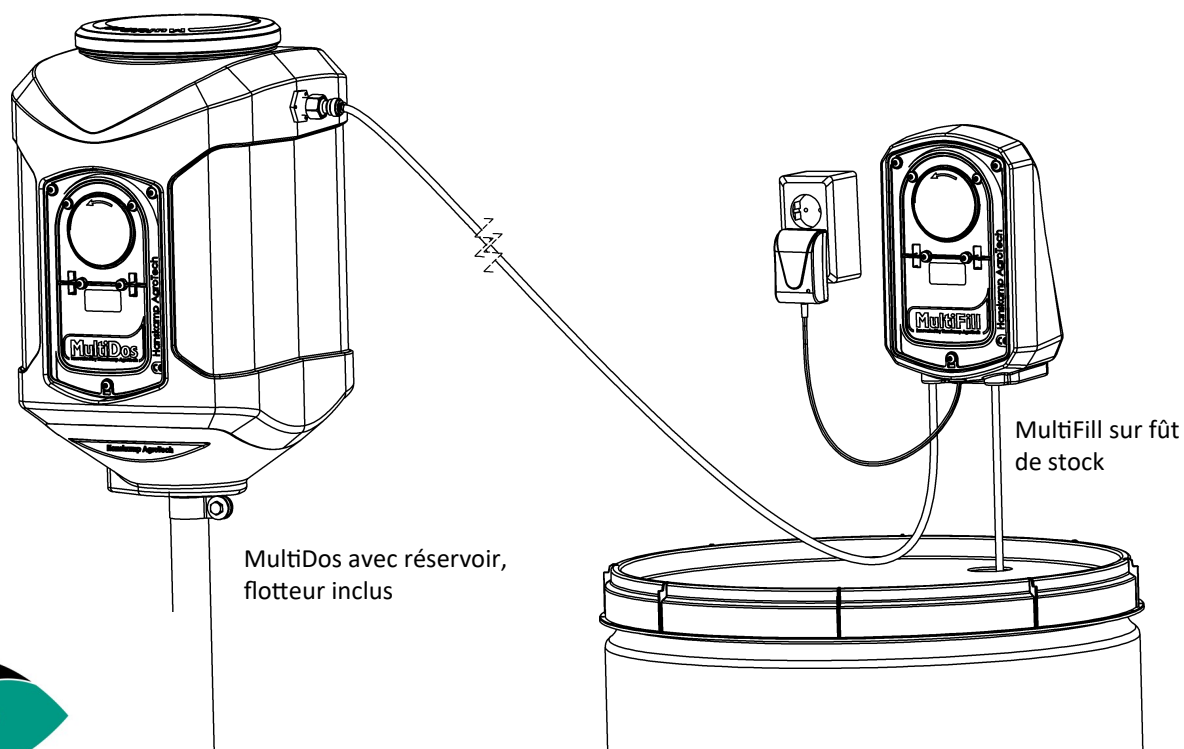

HANSKAMP
Innovation for dairy farming

info@hanskamp.fr
www.hanskamp.fr