

FeedStation Walk-Through

**043-000-000
& 044-000-000**

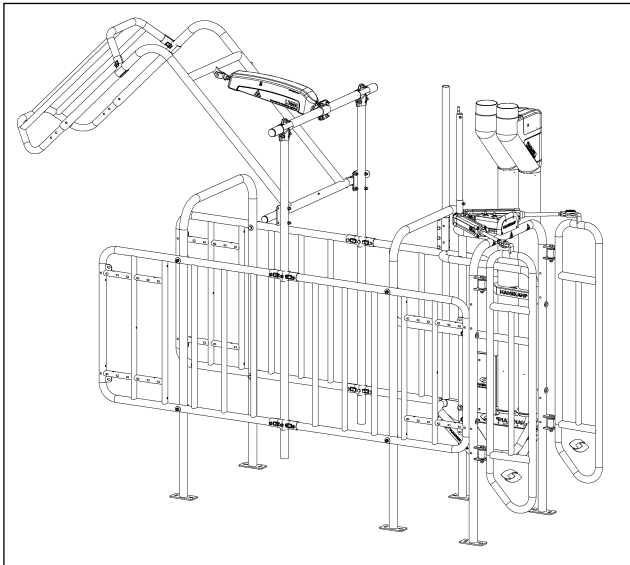

**Voerstation
Out of parlour feeder
Futterstation
Distribution alimentation concentré (DAC)**

Instructions d'installation et d'utilisation

FR

Numéro d'article : 010-093-000

Date : Avril 2024

Version 2.7 - Traduit du manuel d'instructions d'origine

Conformément à l'annexe 1, chapitre 1.7.4 de la directive Machines 2006/42/CE



HANSKAMP

Innovation for dairy farming

Doetinchem,

Pays-Bas

www.hanskamp.fr

Avant-propos

Contenu de la notice d'installation et d'utilisation

Ce manuel comprend les informations nécessaires pour installer et utiliser correctement la FeedStation. Lisez attentivement ces informations et assurez-vous que vous les comprenez avant de configurer la FeedStation. Dans le cas contraire, vous pourriez endommager le matériel. Prenez contact avec Hanskamp si les informations ne vous semblent pas claires ou si vous souhaitez un complément d'information.

Toutes les informations de ce manuel ont été rédigées avec soin. Hanskamp décline toute responsabilité en cas d'erreur ou d'omission dans ce manuel. Les recommandations font office de lignes directrices. Toutes les instructions, les illustrations et les spécifications de ce manuel sont basées sur les informations les plus récentes disponibles au moment de la publication. Il est possible que votre FeedStation présente des améliorations, des caractéristiques ou des options qui ne sont pas abordées dans ce manuel.

Application

Le tableau ci-dessous reprend tous les numéros de modèle de FeedStation auxquels ce manuel se rapporte.

Désignation du modèle

Modèle	Numéro de modèle
FeedStation walk-through	044-000-000

Coordonnées de votre installateur

Nous vous conseillons de noter ci-dessous le nom, le numéro de téléphone et l'adresse email de votre installateur. Vous pourrez ainsi retrouver facilement ces informations.

Nom	
Adresse	
Numéro de téléphone	
Adresse email	

1. Introduction

La station de fourrage concentré FeedStation walk-through de Hanskamp permet à la vache d'en sortir par l'avant. Cette station est basée sur le comportement naturel de l'animal. Dans de nombreuses stations d'alimentation, la vache doit quitter la station en reculant. Il arrive alors régulièrement que la vache se fasse bousculer par ses congénères qui souhaitent entrer dans la station, avec pour conséquences des lésions aux pis et aux pattes. Nous évitons ce problème en fermant la station des deux côtés et en laissant sortir la vache par l'avant. De cette façon les sabots et les pattes de la vache sont en outre soumis à moins de contrainte. Les vaches, notamment de rang inférieur, se sentent plus en sécurité, ce qui représente un avantage supplémentaire.

La station de concentré walk-through de Hanskamp est constituée d'une barrière latérale avec mangeoire fixe, de 3 autres barrières latérales, d'un distributeur automatique de concentré PipeFeeder et d'un système de fermeture L'port à l'arrière de la station. L'avant est pourvu d'un système de fermeture T'port. La station peut optionnellement être pourvue d'un doseur supplémentaire de fourrage sous forme d'un PipeFeeder et d'un dispositif MultiDos avec conteneur.

L'information contenue dans le présent manuel s'adresse aux éleveurs laitiers et aux installateurs de matériel agricole.

- Les éleveurs laitiers pourront utiliser les informations contenues dans ce manuel pour tester et régler la FeedStation walk-through, ou se donner une idée générale de son fonctionnement.
- Les installateurs pourront utiliser les informations contenues dans ce manuel pour installer la FeedStation walk-through et procéder à ses réglages.

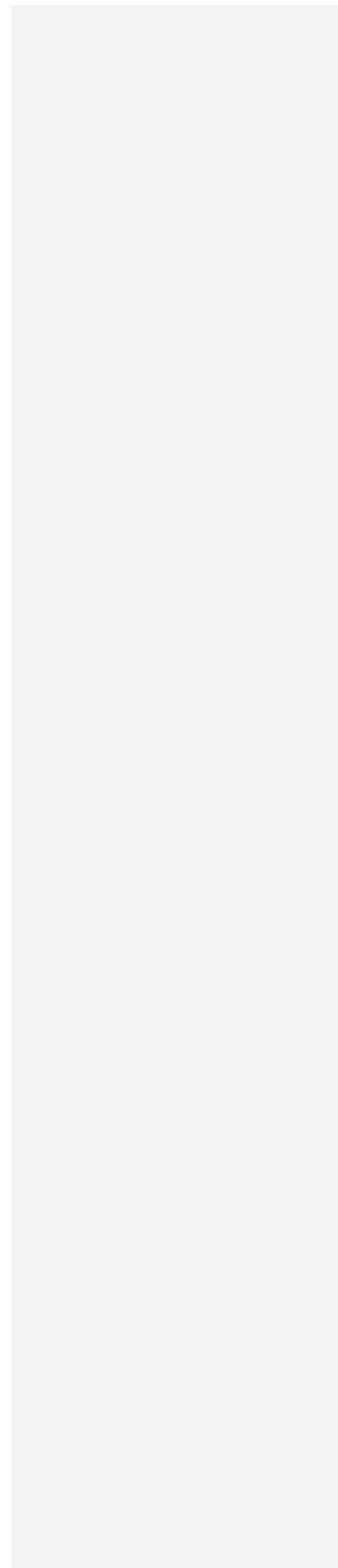

2. Sécurité

2.1 Introduction

Le symbole d'alerte de sécurité identifie les messages de sécurité importants sur votre FeedStation et dans ce manuel. Lorsque vous verrez ce symbole, soyez alerte par la possibilité d'un risque éventuel de blessure ou de mort. Suivez les consignes de sécurité du message.



Pictogramme de danger

2.2 Mises en garde

Prêter attention à l'utilisation des termes **ATTENTION !** et **DANGER !** introduisant les messages de sécurité. Aux mises en garde s'appliquent les directives suivantes :



Attention ! Indique une situation potentiellement dangereuse pouvant, si elle n'est pas évitée, entraîner de petites blessures ou causer des dégâts aux appareils ou à l'environnement.



Danger ! Indique une situation potentiellement dangereuse pouvant, si elle n'est pas évitée, entraîner de graves blessures corporelles, voire la mort.

2.3 Consignes de sécurité

Vous êtes seul responsable de la sécurité et de la maintenance de votre FeedStation. Vous devez vous-même veiller à ce que toute autre personne qui utilise le matériel, réalise la maintenance ou travaille à proximité de la FeedStation, ait pris connaissance de toutes les informations de sécurité de ce manuel.

Vous êtes l'élément clef d'une bonne sécurité. Le respect des règles de sécurité vous protégera vous et votre entourage. Appliquez-les comme partie intégrante de votre programme de sécurité. Assurez-vous que TOUS CEUX qui utilisent la FeedStation, réalisent la maintenance ou travaillent à proximité de la machine, aient pris connaissance de ces mesures de sécurité. Ne prenez aucun risque en négligeant les mesures de sécurité.

- Les propriétaires de FeedStation doivent veiller à former les utilisateurs avant que ces derniers puissent utiliser le FeedStation. Cette formation doit être répétée au moins une fois par an.
- L'utilisateur doit lire, comprendre et suivre toutes les règles d'utilisation et de sécurité décrites dans ce manuel.
- Une personne qui n'a pas lu et compris toutes les instructions de sécurité et d'utilisation ne peut pas utiliser la FeedStation.
- En aucun cas vous ne devez apporter une quelconque modification à l'appareil. Toute modification non autorisée pourrait perturber ses fonctions et/ou remettre en question la sécurité de chacun et pourrait également impacter sur la durée de vie de l'équipement et/ou blesser l'utilisateur.
- Veillez à n'utiliser que des pièces de rechanges approuvées et assurez-vous qu'elles soient installées uniquement par des techniciens qualifiés.

2.3.1 Consignes de sécurité d'ordre général

- Veillez à avoir lu et compris ce manuel et les consignes de sécurité avant de brancher la FeedStation sur une prise électrique afin de pouvoir l'utiliser ou le régler, ou avant de le débrancher pour faire la maintenance.
- Seul le personnel formé est habilité à utiliser la FeedStation.
- Installez tous les panneaux de protection et l'équipement de sécurité avant de faire fonctionner la FeedStation.
- Porter des vêtements et des équipements de protection appropriés.
- Avant de nettoyer la FeedStation ou d'effectuer son entretien débranchez l'alimentation électrique de la FeedStation, isolez l'alimentation et coupez l'arrivée d'air comprimé.
- Assurez-vous d'avoir à proximité les numéros de téléphone des services d'urgence de votre région.
- Contactez votre concessionnaire si vous avez des questions.
- Passer régulièrement (tous les ans) en revue tout ce qui a trait à la sécurité avec tous les utilisateurs.

2.3.2 Consignes de sécurité relatives à l'électricité

- Seul un électricien compétent peut installer l'alimentation électrique de la FeedStation.
- Assurez-vous que la mise à la terre du système électrique et des éléments de la FeedStation répondent aux règles et prescriptions locales.
- Remplacer immédiatement les câbles électriques, les gaines de câble, les interrupteurs et autres pièces dès qu'ils sont endommagés.
- Isolez l'alimentation électrique avant d'ouvrir la FeedStation et de travailler sur le système électrique.

2.3.3 Consignes de sécurité relatives à l'installation

- Veillez à avoir lu et compris toutes les instructions figurant dans ce manuel.
- Vérifiez que la FeedStation est installé correctement, comme décrit dans le manuel.

2.3.4 Consignes de sécurité relatives à l'utilisation

- Veillez à avoir lu et compris ce manuel et les consignes de sécurité avant de brancher la FeedStation sur une prise électrique afin de pouvoir l'utiliser ou le régler, ou avant de le débrancher pour faire la maintenance.
- Seul le personnel formé est habilité à utiliser la FeedStation.
- Avant de nettoyer ou de prévoir la maintenance de la FeedStation, assurez-vous que l'alimentation électrique de la FeedStation soit débranchée en retirant la prise. L'alimentation en air comprimé doit aussi être stoppée en débranchant le compresseur et en ouvrant le robinet d'arrêt.
- Installez le couvercle et les autres sécurités avant de mettre en marche la FeedStation.
- Ne pas approcher les mains, les pieds et les vêtements des parties sous tension.
- Assurez-vous que les personnes non autorisées, en particulier les jeunes enfants, restent toujours éloignées de la FeedStation.
- Avant de brancher la FeedStation, vous devez vous assurer que tous les éléments ont été correctement fixés et que tous les câbles et les fixations sont en bon état.
- Contactez votre concessionnaire si vous avez des questions.

2.3.5 Consignes de sécurité relatives à l'entretien

- Veillez à avoir lu et compris ce manuel et les consignes de sécurité avant de brancher la FeedStation sur une prise électrique afin de pouvoir l'utiliser ou le régler, ou avant de le débrancher pour faire la maintenance.
- Seul les personnes formées sont habilitées à maintenir la FeedStation.
- Avant de nettoyer ou de prévoir la maintenance de la FeedStation, assurez-vous que l'alimentation électrique de la FeedStation soit débranchée en retirant la prise.
- Porter des vêtements et des lunettes de protection lors de travaux sur le système électrique.
- S'assurer que toutes les protections et tous les dispositifs de sécurité sont remis en place à l'issue de travaux d'entretien.

2.3.6 Messages de sécurité

- Les messages de sécurité d'ordre général sont repris dans ce chapitre sur les mises en garde. Les messages de sécurité spécifiques figurent dans les différentes parties de ce manuel là où les dangers potentiels peuvent survenir si les procédures ou les consignes ne sont pas respectées.

2.3.7 Prescriptions de qualité de l'air comprimé

Lubrification

Les vérins qu'utilise Hanskamp AgroTech sont conçus pour une utilisation avec air comprimé non lubrifié. De ce fait, aucun entretien n'est nécessaire. Toutefois, lorsque de l'air lubrifié est utilisé, la lubrification doit être continue. Cette lubrification supplémentaire élimine/rince le lubrifiant mis d'usine.

Lubrifiant recommandé : ISO et UNI FD22 (Energol HPL ; Spinesso ; Mobil DTE ; Tellus Oil).

Air

Conformément à la norme ISO/DIN 8573-1, l'air comprimé à utiliser correspond à la classe 3-4-3, c'est à-dire :

- Nombre de particules solides, classe 3 : 10 000 particules/m³ de $d \leq 1$ micron et 500 particules/m³ de $d \leq 5$ microns.
- Humidité, classe 4 : point de rosée $\leq + 3^{\circ}\text{C}$.
- Teneur en huile, classe 3 : teneur totale en huile ≤ 1 mg/m³.

Divers

Pression maximale : 10 bars (valves, vérins).

Pression minimale : 2,5 bars (valves).

Tuyauterie d'arrivée : $\varnothing 8$ à $\varnothing 12$ mm.

Tuyauterie intermédiaire dans les installations : $\varnothing 6$ à $\varnothing 8$ mm.

Attention ! Veillez à ce que le régulateur de vitesse et l'amortisseur de fin de course ne soient pas complètement dévissés. Ces dispositifs protègent le vérin contre ne vitesse d'entrée et de sortie trop élevée. Les instructions de réglage correct se trouvent dans les manuels d'installation appropriés.

Attention ! Veillez à ce que le vérin ne subisse jamais une contrainte radiale. Le vérin ne peut supporter que des contraintes axiales sur la bielle.

3. Notice d'installation et d'utilisation

Description générale

La FeedStation walk-through de Hanskamp est une station universelle et modulaire de distribution d'aliments, conçue afin de fournir à chaque vache la ration de concentré dont elle a besoin. La FeedStation walk-through est équipée de doseurs de concentré PipeFeeder et peut distribuer jusqu'à deux sortes de concentré (un PipeFeeder par sorte de concentré). Par ailleurs, la FeedStation walk-through est équipée de façon standard d'une porte arrière L'port (art. n° 004-029-000) et d'une T'port (art. n° 004-330-002) (ill. 1). La présente notice vous guidera point par point au cours d'installation de FeedStation walk-through. Prenez connaissance de toutes ces instructions et respectez les consignes de sécurité. Des exemples de montage peuvent être consultés sur www.hanskamp.fr.

Vous trouvez également les numéros d'article et la dénomination de certaines pièces détachées en annexe.

Transport et stockage

La FeedStation walk-through sera transportée sur une palette. Celle-ci est complètement emballée dans un film plastique et protégée aux angles au moyen de ruban adhésif afin de ne pas être endommagée. L'entreposage de la FeedStation walk-through se fera de la même façon.



Attention ! Déplacez toujours la palette à l'aide d'un moyen de transport adéquat (chariot élévateur, fourche à palettes, transpalette...).

Attention ! Lors du déballage de la palette, il est possible que des pièces tombent.

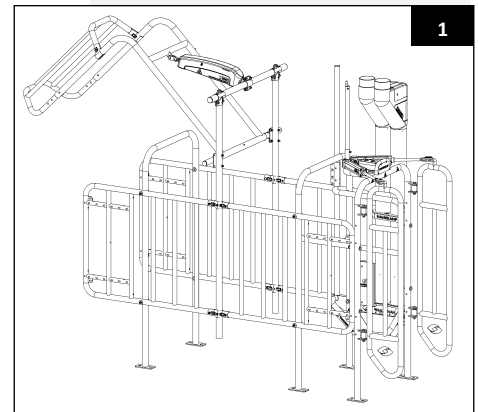

1

La palette contient (pour une FeedStation walk-through 043-061-000) :

2

- 3x art. n° 004-200-000 Barrière latérale FS
- 1x art. n° 004-306-000 Barrière transversale FS WT
- 2x art. n° 004-202-000 Arceau FS
- 1x art. n° 004-321-000 Set d'accessoires de fixation pour FS WT
- 4x art. n° 004-115-000 Double collier de fixation té 1½"x 1¼" galv.
- 1x art. n° 028-030-000 PipeFeeder low capp.*
- 1x art. n° 004-029-000 L'port
- 1x art. n° 004-330-002 T'port (front) FS-WT

* Nombre variable, selon nombre d'aliments commandés.

Désignation du modèle ;

A trouver sur T'port (art. n° 002-481-000)

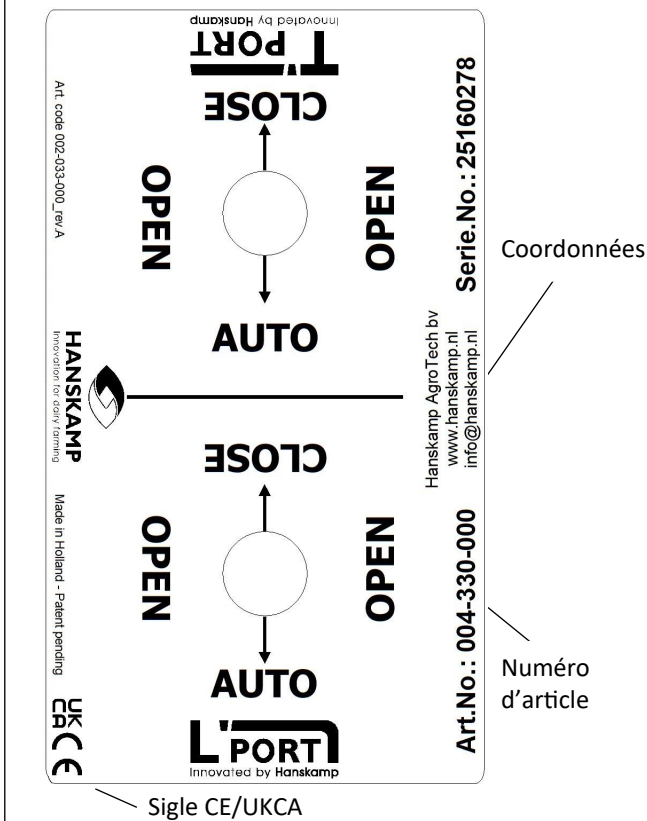

Autocollants de sécurité

L'utilisateur et l'installateur sont responsables de la sécurité d'utilisation et de l'entretien de la FeedStation. La sécurité autour de la FeedStation est assurée à l'aide d'autocollants de sécurité. Les différents endroits où ceux-ci doivent être apposés sont précisés dans la présente notice d'installation et d'utilisation.

Apposition des autocollants

- Nettoyez et séchez le support où l'autocollant va être appliqué.
- Veillez à ce que la température du support ne soit pas inférieure à 5 °C.
- Déterminez l'endroit exact de collage.
- Décollez une petite partie du film de protection au dos de l'autocollant.
- Positionnez l'autocollant sur le support et appuyez sur une petite partie de la couche adhésive.
- Décollez doucement le film et apposez entièrement l'autocollant.
- Éliminez les éventuelles bulles d'air avec une aiguille et utilisez le film protecteur pour lisser l'autocollant.

Entretien des autocollants de sécurité

- Toujours maintenir les autocollants de sécurité propres et lisibles. Les nettoyer avec de l'eau et du savon. N'utilisez aucun solvant ou produit abrasif susceptible de les endommager.
- Remplacez les autocollants de sécurité manquants ou illisibles.
- Les autocollants de sécurité sont disponibles chez Hanskamp. Mentionnez toujours les numéros d'article lorsque vous passez commande.

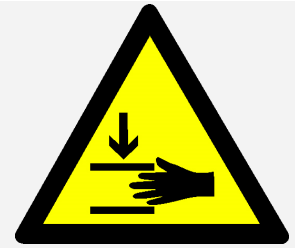
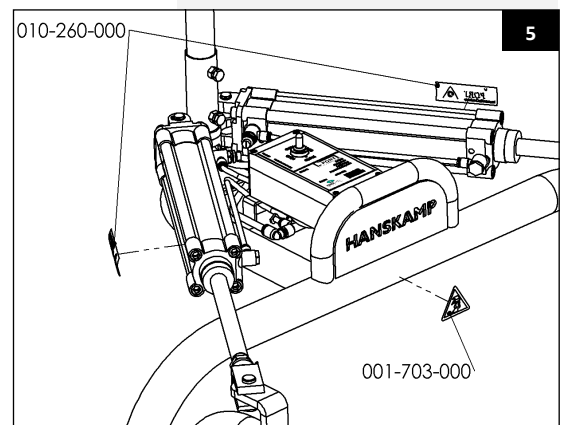
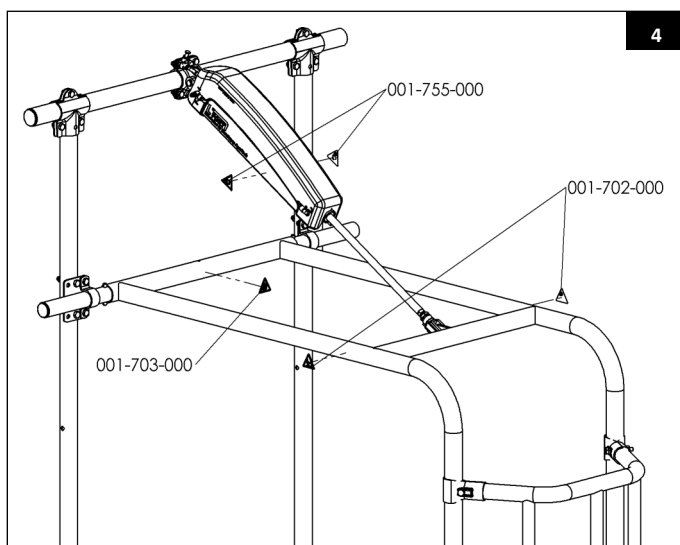
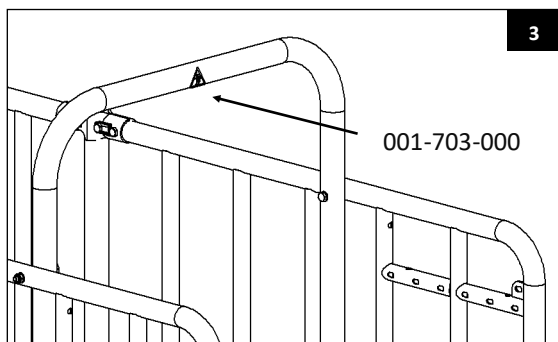

001-702-000

Autocollant d'avertissement

Apposez les autocollants fournis sur l'élément mobile, à l'endroit où celui-ci touche le châssis. Voir ill. 5.



001-703-000

Autocollant d'avertissement

Collez les autocollants fournis sur l'élément, à l'endroit où le tube charnière est glissé et sur le châssis de la T'port. Voir ill. 3, 4 et 5.



001-755-000 et 010-260-000

Autocollants d'avertissement

Collez les autocollants fournis sur le capot du vérin, côté bielle. Voir ill. 4 et 5.

Montage

1. Vérifiez que vous avez toutes les pièces à l'aide du bon de livraison.



Attention ! Aucun composant électronique n'est livré pour commander la FeedStation walk-through et les doseurs PipeFeeder qui l'accompagnent.



Attention ! La FeedStation walk-through doit être installée sur une fondation solide et correctement construite.



Attention ! Les vaches ne doivent pas avoir la possibilité de se coucher en travers de la voie de sortie de la FeedStation walk-through.

2. Montez d'abord les barrières latérales (art. n° 004-200-000). Pour cela, utilisez les colliers en T à double bride (art. n° 004-115-000) (ill. 6).

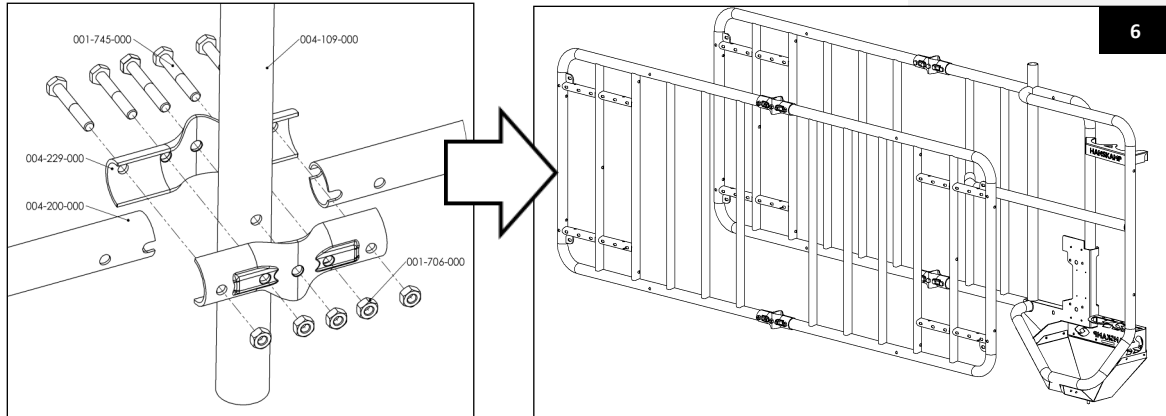

3. Montez un des deux châssis (art. n° 004-202-000) du côté de la mangeoire au moyen du matériel de fixation (ill. 7).

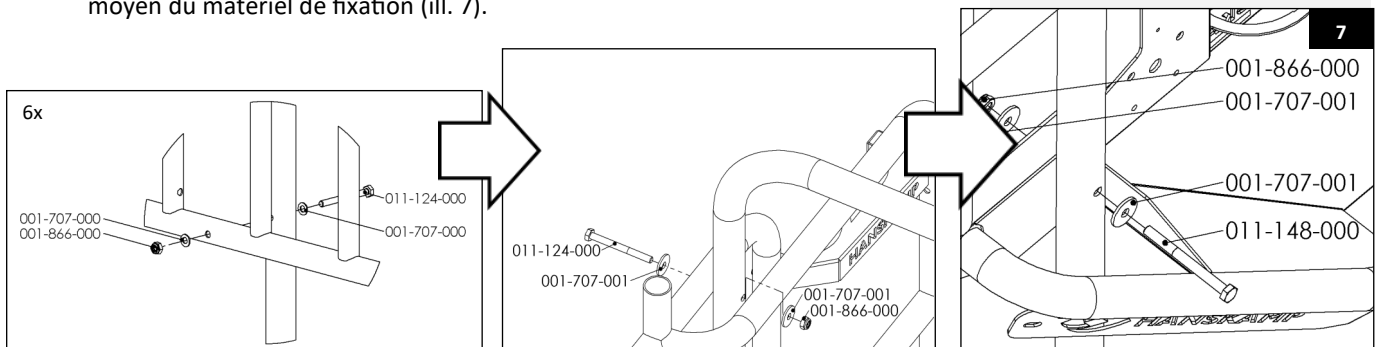

4. Placez le second châssis entre les barrières latérales et montez-le aussi au moyen du matériel de fixation comme à l'étape 3 (ill. 8).



Attention ! Veillez à mettre les barrières latérales et les châssis à niveau (verticalement et horizontalement). Serrez ensuite le tout correctement (ill. 9).

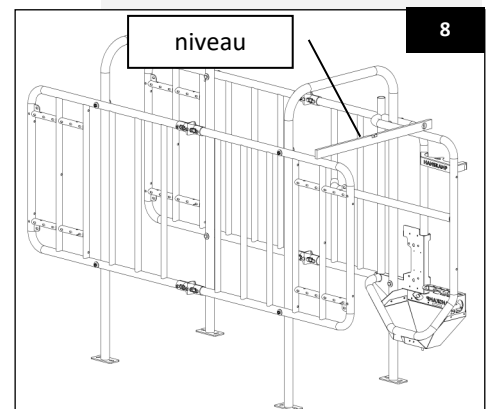

5. Placez les tubes montants (art. n° 004-109-000) de la porte arrière L'port entre les barrières latérales (ill. 9).
6. Sur les tubes montants, montez le matériel de fixation pour les tubes charnières (ill. 10 et 11).



Attention ! Ne serrez pas complètement le matériel de fixation, cela empêcherait les tubes charnières de glisser dans les colliers de tube.

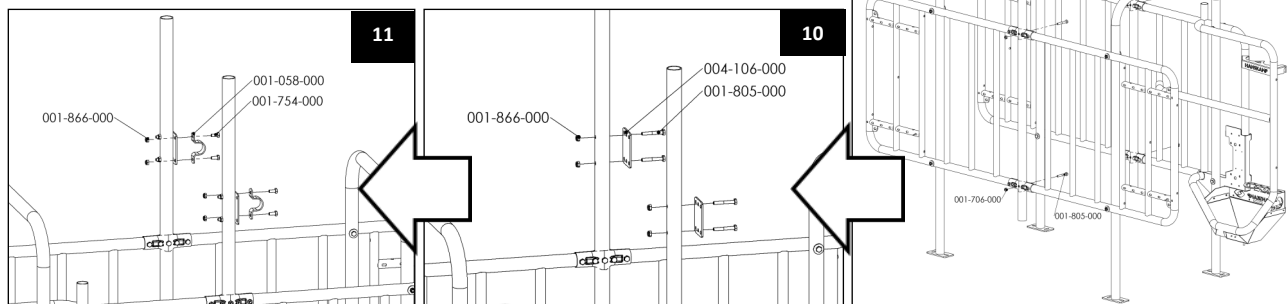

7. Glissez le tube charnière (art. n° 004-108-000) dans les colliers de tube et dans l'élément mobile (art. n° 004-111-000). Positionnez-le de façon à ce qu'il dépasse d'une même longueur de chaque côté (ill. 12).
8. Placez dessus les éléments mobiles en insérant des deux côtés les goupilles dans les tubes charnières à l'aide d'un marteau (ill. 13).

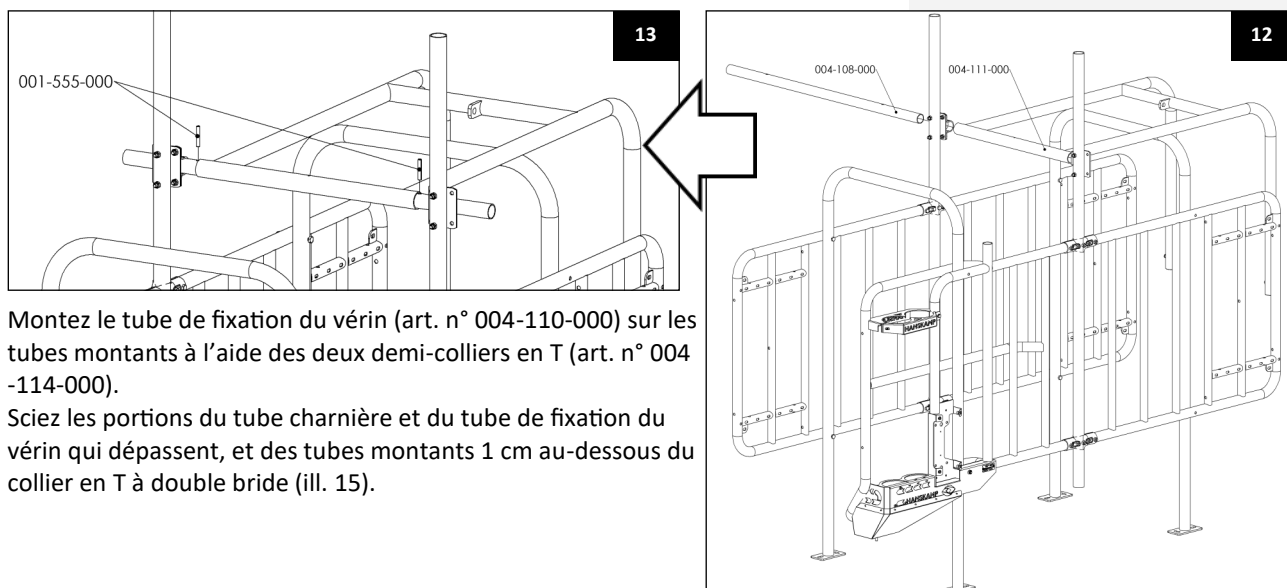

9. Montez le tube de fixation du vérin (art. n° 004-110-000) sur les tubes montants à l'aide des deux demi-colliers en T (art. n° 004-114-000).
10. Sciez les portions du tube charnière et du tube de fixation du vérin qui dépassent, et des tubes montants 1 cm au-dessous du collier en T à double bride (ill. 15).

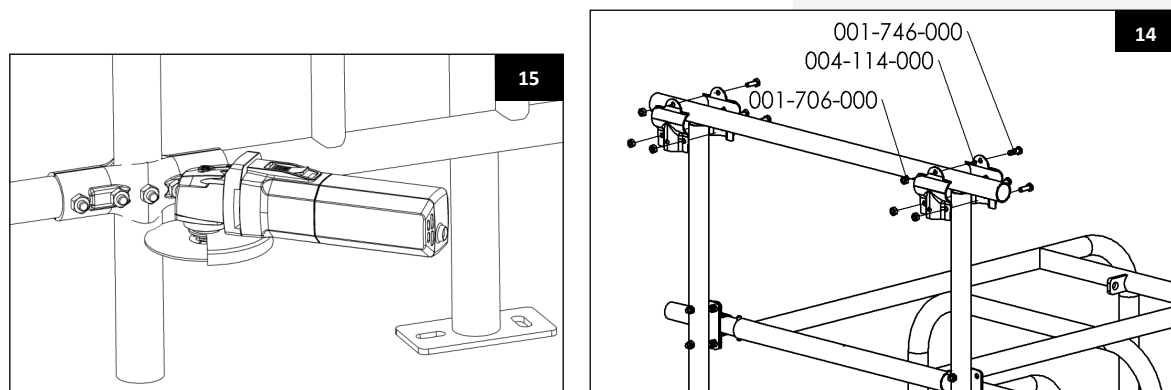

11. Placez maintenant le double demi-collier 4 trous (art. n° 004-045-000) au milieu du tube charnière (art. n° 004-108-000) ; veillez à ce que les trous se trouvent horizontalement face à face (ill. 16) et serrez-le.

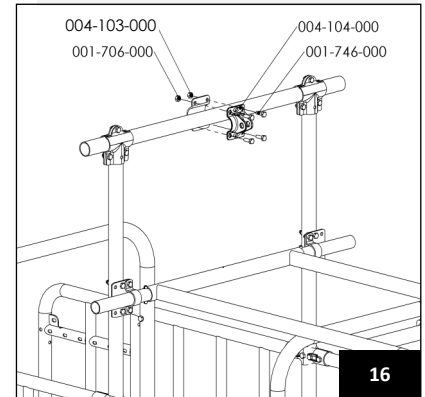
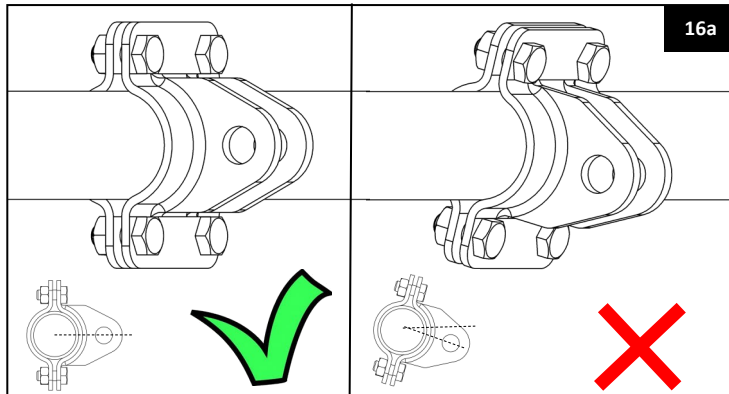

Important !



Veillez à ce que le tube de fixation du vérin soit bien serré et qu'il ne puisse pas tourner dans le collier de fixation en T 3 trous.



Veillez également à ce que le double demi-collier 4 trous ne puisse pas non plus tourner sur le tube de fixation du vérin et que celui-ci soit correctement placé au milieu et à l'horizontale par rapport au tube. Un montage incorrect influencera le fonctionnement de la porte arrière automatique L'port.

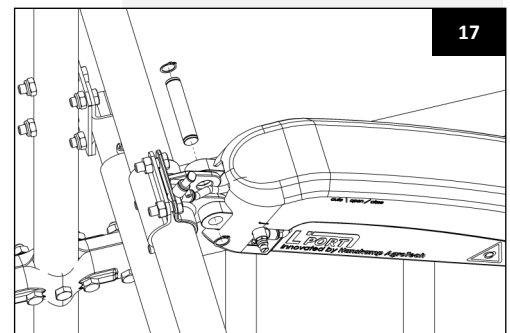

12. Placez le vérin (art. n° 004-052-000) entre les éléments mobiles et le tube de fixation du vérin. Fixez la goupille de la charnière 2 joues dans le double demi-collier 4 trous (ill. 17).
13. Montez la manille du vérin sur la fixation de la manille de l'élément mobile (ill. 18).
14. Montez l'élément rallonge (art. n° 004-112-000) sur l'élément mobile, au moyen des boulons, écrous et colliers fournis (art. n° 001-611-000) (ill. 19).

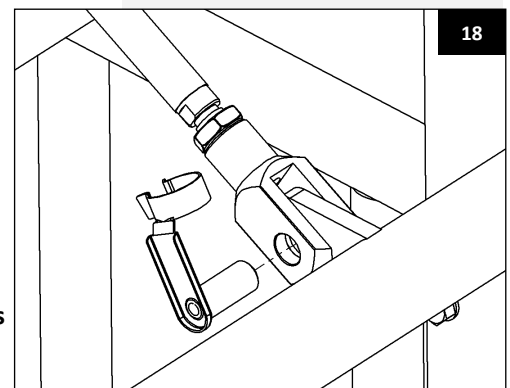

Attention ! Réglez la rallonge avec précision afin de bien protéger le pis de la vache. Faites également attention à la hauteur de passage lorsque la porte arrière automatique L'port est ouverte.

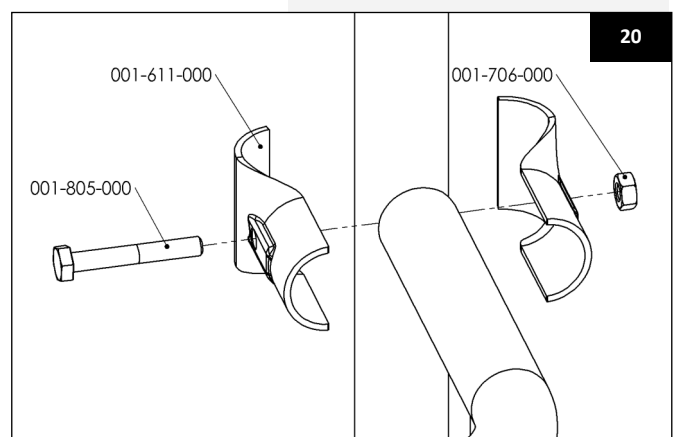
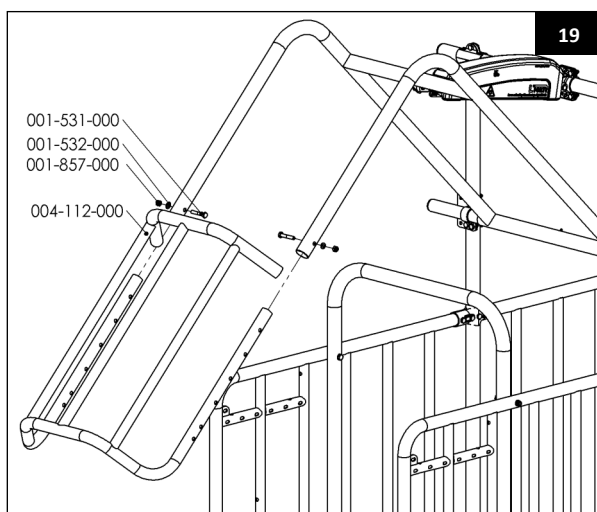

Installation T'port (barrière avant)

Cette notice présente d'abord le montage de la T'port, ensuite comment celle-ci est placée à l'avant de la station d'alimentation.

1. Montez les deux barrières (art. n° 004-331-000) au moyen des douilles coulissantes (ill. 21).

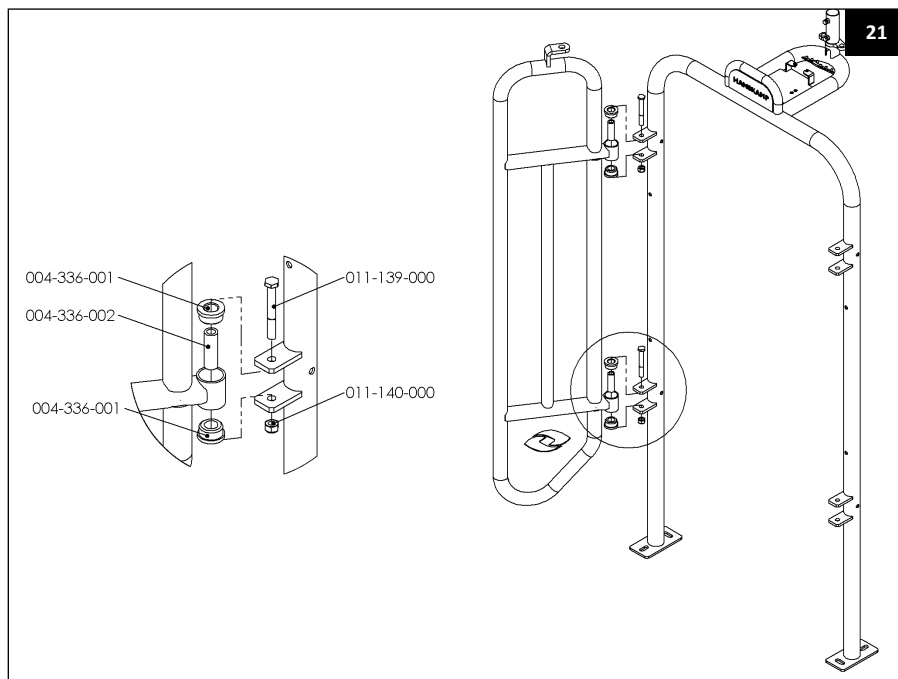

2. Placez maintenant la valve sur le châssis au moyen des raccords fournis (ill. 22).
3. Montez le vérin en veillant à ce que les barrières soient fermées correctement lorsque le vérin est complètement rentré. Cela peut être réglé en tournant la manille. Fixez celle-ci au moyen de l'écrou arrière (ill. 23).

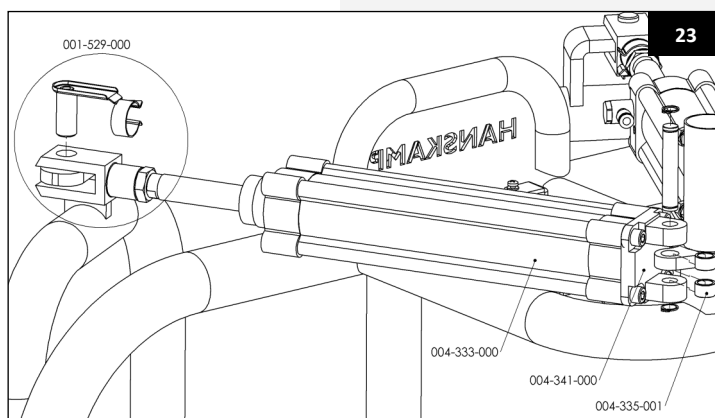
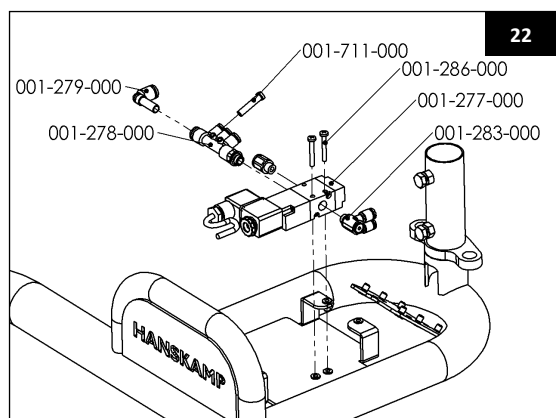

4. Reliez maintenant les vérins à la valve au moyen de la conduite d'air en PU Ø6 (art. n° 001-388-000) (ill. 24).



Attention ! Assurez-vous que la conduite d'air comprimé a une longueur suffisante pour ne pas se coincer.

5. Placez ensuite le tube de passage des câbles (art. n° 004-334-000) sur le châssis et fixez-le à l'aide de deux petits boulons (art. n° 011-141-000) (ill. 25).
6. Faites passer 2 conduites d'air Ø8 (art. n° 001-823-000) dans le tube de passage des câbles vers la valve. Raccordez une conduite sur la sortie « air supply » et l'autre sur « silencer output » (ill. 24).
7. Sur la conduite d'air que est raccordée à la sortie « silencer output », montez le silencieux (art. n° 001-346-000) au moyen du raccord à emboîtement (art. n° 001-638-000) (ill. 26). Fixez-le en haut du tube de passage des câbles.



Attention ! Le tuyau d'air doit rester hors d'atteinte de la vache.



Attention ! Veillez à ce que l'air soit bien conditionné (propre et sec). Assurez-vous qu'il n'y a pas de pression d'air dans le tuyau lorsque le vérin y est raccordé.

8. Assurez-vous que toutes les conduites d'air sont bien planes entre les lèvres de la plaque de fixation sur le châssis. Montez alors le boîtier de commande sur le châssis à l'aide des 4 petits boulons (art. n° 001-286-000) (ill. 27).
9. À partir du bas du châssis placez le capteur (art. n° 004-338-000) sur la plaque de fixation, à l'aide des boulons M4x30 (art. n° 001-286-000) (ill. 28a). régler ce capteur comme sur la figure 28b, en utilisant la vis de réglage.



Attention ! Le capteur présenté ici peut dévier de la réalité. Pour le réglage du capteur, voir la fiche de données : art. n° 010-264-000.

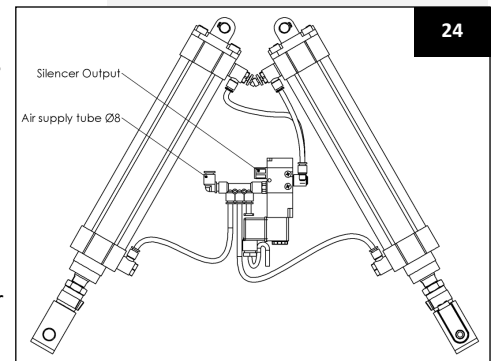

24

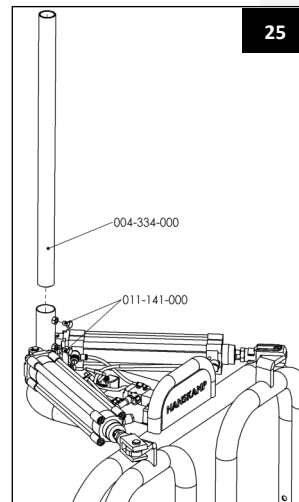

25

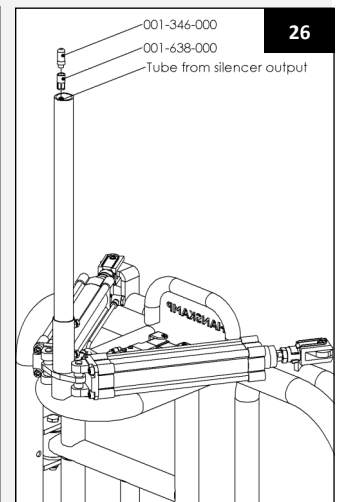

26

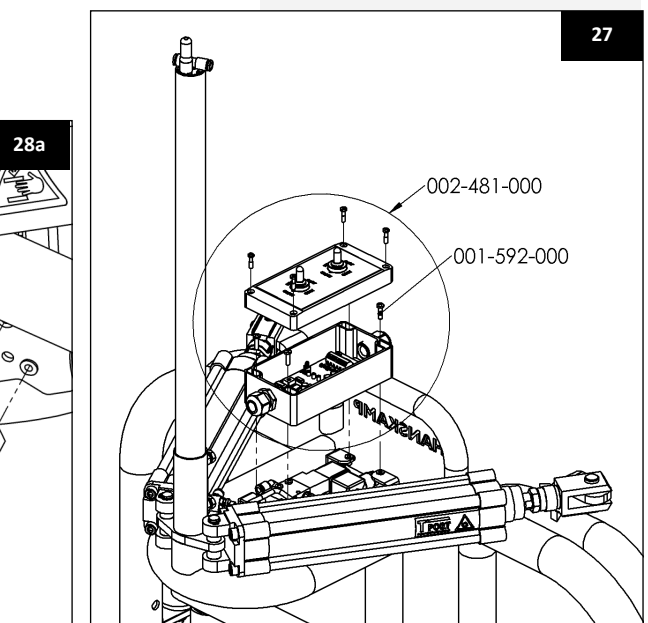
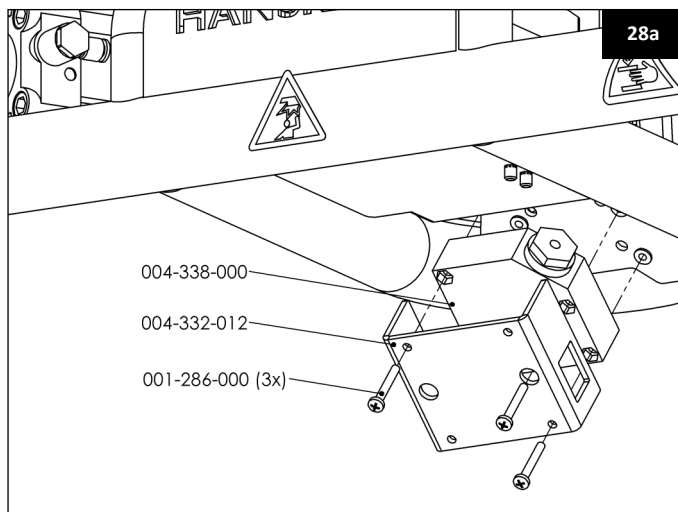
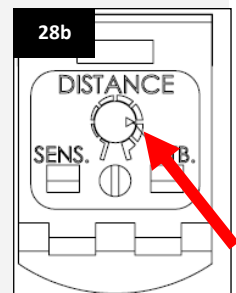

27

10. Placez la T'port compète devant la FeedStation et fixez-la sur celle-ci au moyen du matériel de fixation fourni (percez les trous Ø11 nécessaires). Ainsi que sur les grilles (matériel de fixation à cet effet non fourni) (Illustr. 29).



Important ! Veillez à ce que les barrières (art. n° 004-331-000) de la T'port aient suffisamment de liberté de mouvement à l'avant de la station et qu'une vache ait suffisamment d'espace pour sortir de la station.

Connexions électriques

Le câble fourni (art. n° 001-593-000) doit être raccordé conformément au schéma (ill. 30). Le circuit imprimé doit être alimenté en 24 VDC ou 24 VAC. La consommation maximale s'élève à 5 watts. Les ports IN1, IN2 et IN3 peuvent être raccordés en parallèle sur les moteurs de distribution des différentes sortes de concentré. Les ports fonctionnent sur 12-24 VDC/AC. Le concentré et les ports sont séparés par une isolation galvanique sur le circuit imprimé. En cas de panne courant, la L'port et la T'port s'ouvrent. En l'absence de 24 V, commandez l'article n° : 002-812-000, Hanskamp PowerUnit 10A 24 VDC. Raccordez le câble art. n° 001-100-000 qui est monté sur la bobine de la L'port sur le circuit imprimé comme indiqué sur l'illustration 30. Veillez à ce que tous les câbles soient dissimulés dans le tube de passage des câbles et protégez celui-ci en haut au moyen d'un manchon protecteur (non fourni).



Attention ! Le câble doit rester hors de portée de la vache.

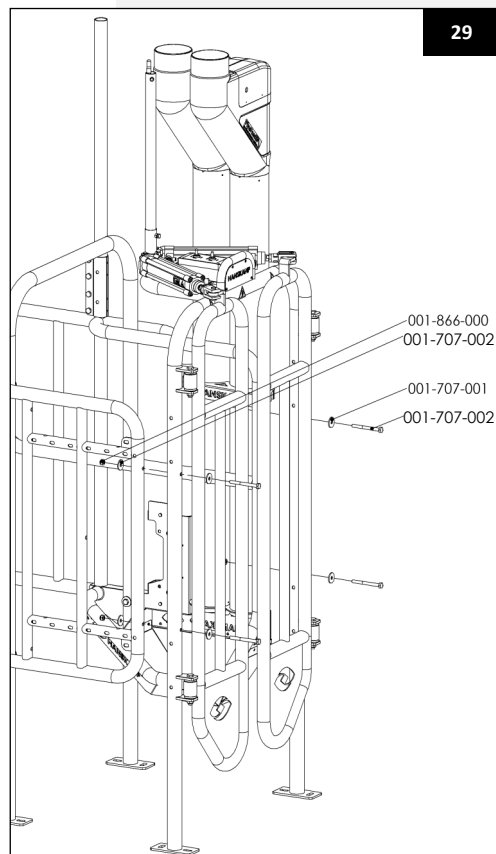

29

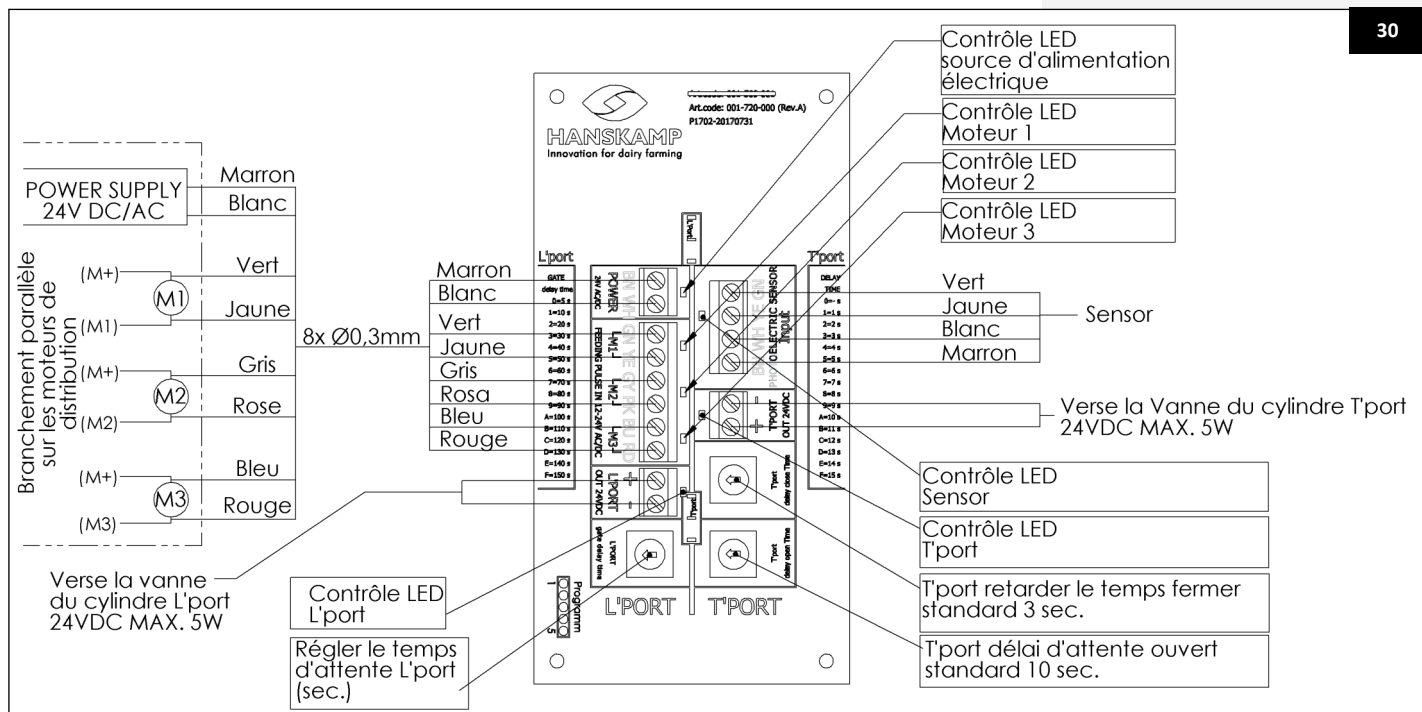

30

Raccordement de l'arrivée d'air :

Raccordez l'alimentation en air sur la conduite « air supply » Ø8. Faites passer la conduite d'air Ø8 par le tube de passage des câbles (art. n° 004-334-000) vers le haut et installez en haut un raccord en T (art. n° 001-294-000). Raccordez-y la conduite Ø8 de la L'port et l'arrivée d'air (compresseur). Pression d'air conseillée : 6-8 bars. La longueur du tuyau d'alimentation ne doit pas excéder 75m. (voir www.hanskamp.fr pour les prescriptions relatives à l'air comprimé.)



Attention ! Le tuyau d'air doit rester hors d'atteinte de la vache.



Attention ! Veillez à ce que l'air soit bien conditionné (propre et sec).



Attention ! Assurez-vous qu'il n'y pas de pression d'air dans le tuyau lorsque le vérin y est raccordé.

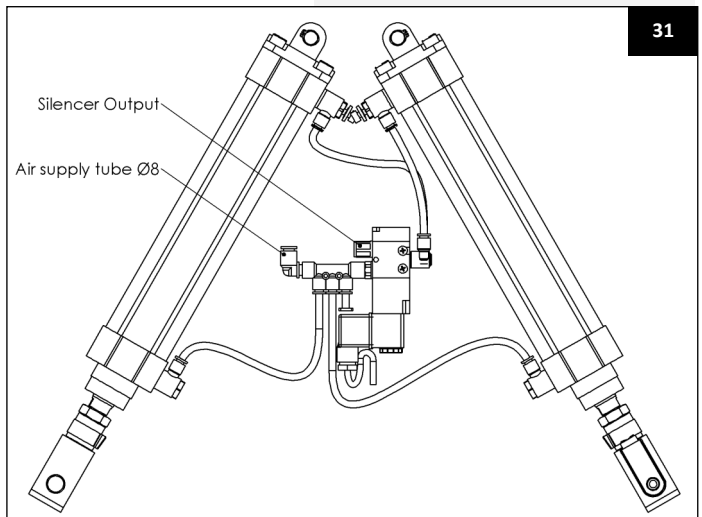

Fonctionnement

L'interrupteur 3 positions (ill. 32 b et c) permet de choisir entre T'port/L'port ouvertes (Open), fermées (Close) ou fonctionnement automatique (Auto). En mode «automatique», la porte arrière automatique L'port se ferme dès qu'un doseur est alimenté électriquement. La T'port reste fermée et s'ouvre lorsqu'une vache est détectée qui n'a pas de crédit de concentré ou après un délai qui suit la dernière pulsation d'alimentation. La L'port s'ouvre également après un délai. Ce délai peut être réglé par le commutateur 14 positions (réglage en secondes) (ill. 30). Ce délai doit être réglé par l'intervalle total des sorties de concentré utilisées.

Conseil : intervalle + 25 secondes.

Ce qui signifie

Pour les marques *DeLaval*, *Fullwood*, *Insentec*, *Hokofarm* et *Gascoigne Melotte*, réglez le temps sur 40 secondes. (position 4).

Pour la commande *Nedap VC*: additionner l'intervalle des sorties de concentré utilisées + 25 secondes. Donc pour une seule sorte de concentré 40 secondes (position 4), pour 2 sortes de concentré 60 secondes (position 6) (arrondies à l'unité inférieure) etc.

Ajuster le commutateur 14 positions de T'port

Le capteur sur le T'port assure que le T'port s'ouvre, lorsque les animaux sont sans alimentation dans la FeedStation. L'ouverture et la fermeture du T'port ont lieu après un délai réglable. Ceux-ci peuvent être réglés avec les boutons "delay close time" et "delay open time". Voir en bas à droite ill. 30.

Réglage par défaut (conseil) :

delay open time : 10 (= 10 sec).

delay close time : 3 (= 3 sec).

Explication délai commutateur 14 positions.

0 = 05 sec.	A = 100 sec.
1 = 10 sec.	B = 110 sec.
2 = 20 sec.	C = 120 sec.
3 = 30 sec.	D = 130 sec.
4 = 40 sec.	E = 140 sec.
5 = 50 sec.	F = 150 sec.
6 = 60 sec.	
7 = 70 sec.	
8 = 80 sec.	
9 = 90 sec.	

Réglage

1. Régler la longueur de la bielle du vérin à l'aide de la possibilité de réglage de la manille (ill. 32c), afin que le vérin en position la plus basse continue à exercer une pression sur l'arche des bat-flancs de la station.
2. À l'aide de la possibilité de réglage, qui est indiquée sur le couvercle par « Speed in » (ill. 32g et j) il est possible d'adapter la vitesse d'entrée du vérin. Assurez-vous que la L'port passe de la position inférieure à la position supérieure en 3 secondes environ.
3. Procédez de même pour la possibilité de réglage indiquée par « Speed out » (ill. 32e), avec toutefois une durée de mouvement de 5 secondes environ.
4. Les possibilités de réglage, indiquées par « Cushioning » (ill. 32h et i), règlent l'amortissement final du vérin. Utilisez une clé mâle coudée de 2,5mm afin que l'arrêt de la porte arrière automatique L'port soit fluide.

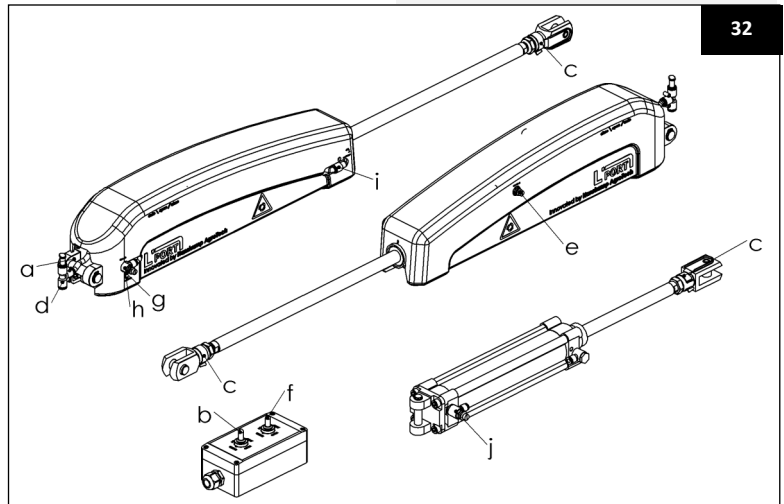

Attention ! Le non-respect des étapes de réglage susmentionnées peut réduire significativement la durée de vie de la L'port.



Danger ! Vérifiez que les conduites d'air sont correctement connectées et qu'elles ne sont pas pincées avant que la pression soit placée sur les tuyaux. En cas de connexion incorrecte, la force de sortie du vérin peut être augmentée, entraînant un risque d'écrasement important.

Démarrage

Après le montage : Laissez la L'port arrière ouverte pendant une semaine en plaçant l'interrupteur (f) en position « Open », et la barrière avant fermée en plaçant l'interrupteur (b) sur « Close », de sorte que les vaches puissent s'habituer à la nouvelle installation. L'installation peut ensuite être activée en positionnant l'interrupteur (ill. 32b et f) sur « Auto ». Le niveau sonore sera toujours égal ou inférieur à 70 dB(A).

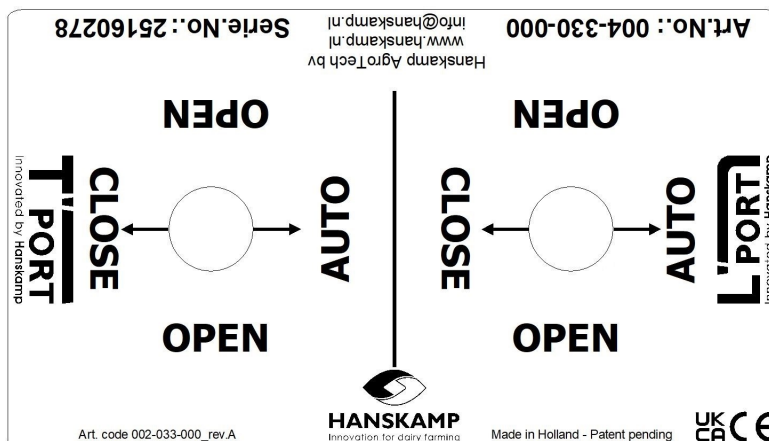

Avertissement



Attention ! Risque de piégage
Attention ! L'port démarrer automatiquement
Attention ! Risque d'impact par la station d'alimentation de capture.

Montage des PipeFeeders

1. Placez les PipeFeeders dans l'espace en forme de lune pratiqué au laser dans la mangeoire. Le PipeFeeder est directement placé bien droit.
2. Bloquez maintenant les PipeFeeders à l'aide du collier de fixation fourni (art. n° 004-314-000) et fixez celui-ci avec 2 boulons M8x20 et 2 rondelles de joint M8 (art. n° 004-210-000 et 004-211-000) dans les inserts destinés à cet effet.

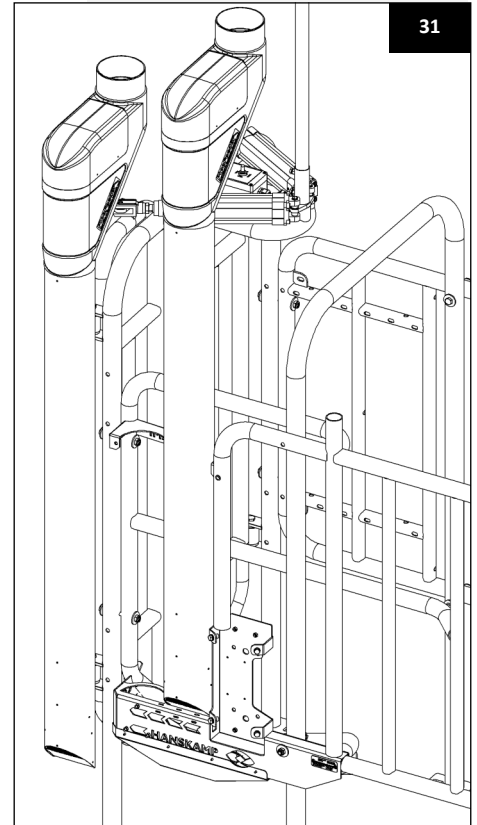
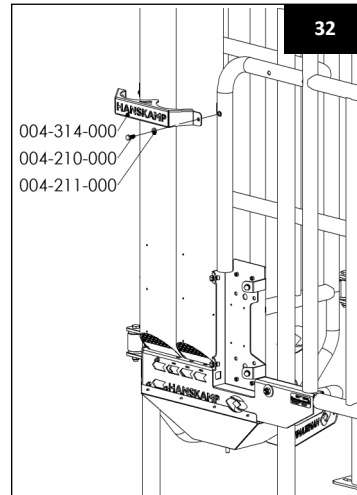
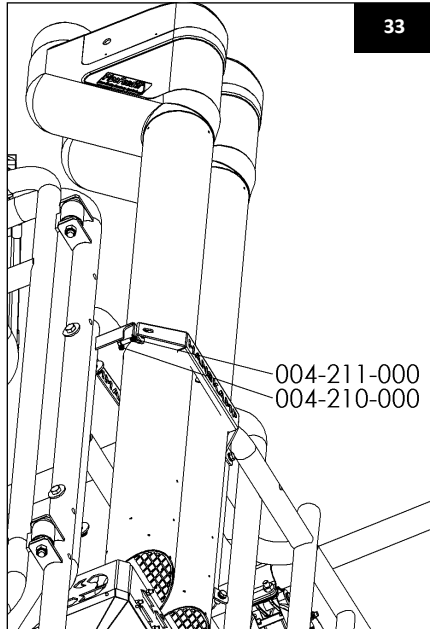

3. Placez maintenant le tube de passage des câbles (art. n° 004-329-000) sur la barrière d'alimentation (art. n° 004-303-000) à l'aide du raccord fourni (art. n° 011-086-000) (ill. 26).
4. Faites passer les câbles du PipeFeeder et de la T'port vers le bas dans le tube de passage des câbles. Et insérez-les dans l'espace en U vers le circuit imprimé de commande.



Attention ! Veillez à ce que les câbles aillent de façon bien tendue vers le tube de passage des câbles afin qu'ils soient hors de portée des vaches.

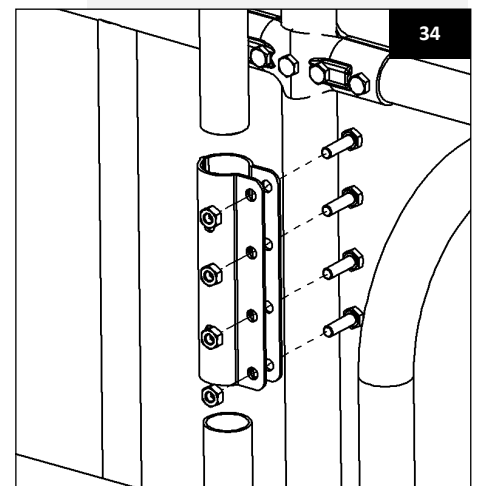

Important!

Nettoyez régulièrement la mangeoire. Assurez-vous qu'aucun reste de concentré ne subsiste entre le PipeFeeder et la mangeoire.

Veillez à ce que l'eau ne pénètre pas dans le PipeFeeder. Cela pourrait entraîner son bon fonctionnement.



Fixez les composants électroniques sur la station d'alimentation. Connectez-y les PipeFeeders. La plaque de montage de la barrière d'alimentation est déjà pourvue de trous pour différentes marques d'émetteurs/récepteurs/contrôleurs.

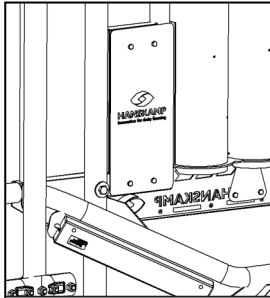

DeLaval reader
couverture
art. n° 004-315-000



Nedap VC3/VC4

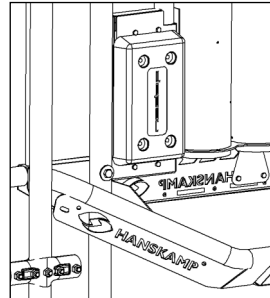

Velos/VC5

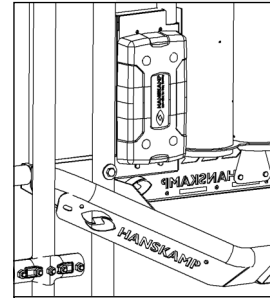

Hanskamp



Attention ! Veillez à régler les PipeFeeders de façon à ce qu'ils ne répandent pas de concentré lorsqu'ils sont heurtés par la vache (voir mode d'emploi PipeFeeder 001-847-000).

Attention ! Utilisez toujours un chemin de câble ou fourreau de protection pour protéger les câbles et conduites contre les impacts.

Attention ! Veillez à toujours dissimuler les câbles pour qu'ils soient hors de portée de la vache.

Attention ! Assurez-vous que l'électronique et la FeedStation soient mises à la terre.

Attention ! Etalonnez le doseur d'aliments PipeFeeder avant son utilisation. Répétez cette opération une fois par mois, ainsi qu'à chaque changement de type d'aliment.

Juxtaposition de FeedStation walk-through

La FeedStation peut facilement être juxtaposée à d'autres FeedStations. Pour cela, seule une barrière latérale intermédiaire est nécessaire. Cela permet de faire l'économie de nombreux composants. Les configurations en miroir ou la juxtaposition de trois FeedStation ne posent aucun problème grâce à la conception modulaire.

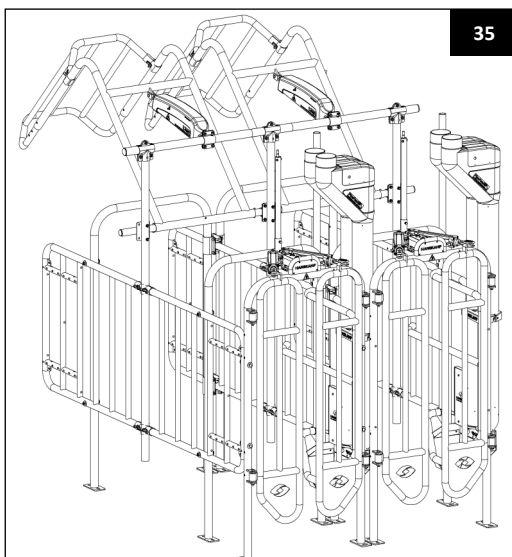

35

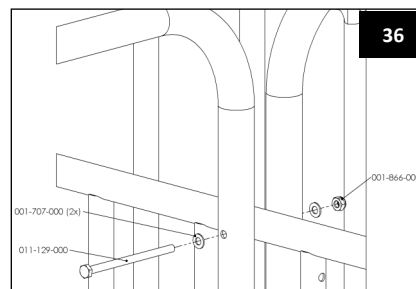

36

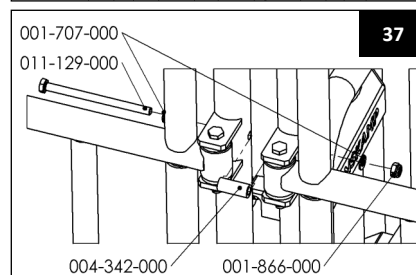

37

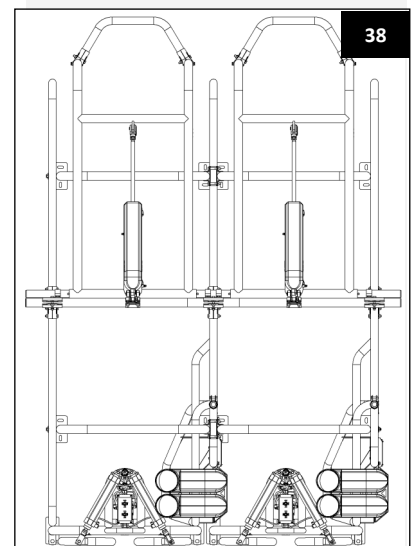

38

Important!

Assurez-vous que la personne qui commande la T'port ou la L'port se trouve toujours en sécurité hors de portée du mécanisme. Lorsque la T'port et la L'port fonctionnent, personne ne doit se trouver à proximité de la FeedStation. Il est interdit de monter sur la T'port et la L'port lorsque celles-ci fonctionnent.

Entretien

Contrôlez chaque jour le bon fonctionnement, la propreté et l'état d'usure de la FeedStation. Effectuez ce contrôle au moyen d'un test sur les sorties des moteurs de dosage et à l'aide des interrupteurs manuels sur la T'port. Veillez à réduire au maximum les bruits et autres vibrations provoquées par le fonctionnement de la L'port. Vous pouvez par exemple monter un graisseur et le remplir de lubrifiant.

Démontage

Lors du démontage, toutes les pièces doivent être triées en fonction de leur matériau et intégrées dans le flux de recyclage des déchets qui leur correspondent.



Attention! Lors de l'entretien ou démontage, coupez toujours d'abord l'alimentation pneumatique et électrique de la FeedStation walk-through.

Aperçu des changements inclus dans cette notice de montage et d'utilisation

N°	Date de publication	Chapitre)	Commentaires
1	03-2015	Tout	Première édition (2x L'port)
2.0	08-2016	Tout	Mettre à jour T'port + L'port
2.1	10-2016	T'port	Récepteurs de protection pour capteur photoélectrique T'port
2.2	11-2017	Tout	Model droite supprimé
2.3	03-2018	Tout	Affichés des figures nouvelles de PCB
2.4	01-2019	Capteur	réglage standard (conseil) 10 sec
2.5	01/2023	Page 7 + 16	Logo UKCA ajouté
2.6	01/2024	Page 20	Ajoutée; options supplémentaires
2.7	04/2024	Page 7 et page 23	Image de la désignation de la plaque signalétique supprimée. Annexe 2 Vue éclatée remplacée.

Limites de garantie

La garantie exclue les frais et dépenses résultant de :

- L'utilisation de l'appareil çà des fins autres que celles prévues, en désaccord avec les spécifications du manuel d'installation et d'utilisation.
- Les conséquences de toute intervention d'ingénieurs autres que les ingénieurs reconnus et agréés par Hanskamp pour l'exécution de travaux d'entretien, de maintenance et autres travaux techniques.
- D'incidents comme le gel, la glace, le feu, l'inondation ou toute autre forme de charge hydraulique extrême et la foudre.
- De défaillances du système électrique ou de la mise à la terre.
- De l'endommagement du système électrique dû à des rongeurs, etc.
- L'utilisation d'un air comprimé non conforme aux prescriptions relatives à l'air comprimé, établies par Hanskamp en collaboration avec les fournisseurs, avec pour conséquence une défaillance des systèmes pneumatiques. Ces prescriptions relatives à l'air comprimé sont disponibles sur le site www.hanskamp.fr.

La garantie ne s'applique pas aux dégâts indirects qui n'ont pas de rapport avec la machine en tant que telle. Tous les systèmes ont été testés. En cas de panne, la société Hanskamp ne peut en aucun cas être tenue responsable des dommages indirects.

Droits d'auteur et clause de non-responsabilité

Les informations contenues dans la présente publication sont fournies uniquement à titre indicatif et ne constituent pas une offre de vente. Les produits offerts peuvent ne pas correspondre aux illustrations. Aucune partie de cette publication ne peut être reproduite ou rendue publique sans autorisation écrite et préalable de Hanskamp AgroTech BV. Bien que la présente publication ait été élaborée avec le plus grand soin, Hanskamp AgroTech décline toute responsabilité des dommages pouvant résulter d'erreurs ou d'oublis dans la présente publication. La version néerlandaise de la présente notice d'installation et d'utilisation est la version originale. Les traductions dans les autres langues utilisent la version néerlandaise comme texte source. Hanskamp AgroTech décline toute responsabilité en cas d'écarts entre les différentes versions. En cas de doute concernant le contenu et l'exactitude d'une traduction de la notice d'installation et d'utilisation, la version néerlandaise de cette notice fait autorité.

Options supplémentaires

Pièces pour 3-4 types d'aliments :

002-053-000 Tube de descente en acier inoxydable $\varnothing 129 \times 2$ l=990 mm, avec plaque de sécurité et plaque de pression 90°

004-260-000 Kit de montage, galvanisé avec pince en T et matériel de montage

004-247-000 Unité de montage en armoire pour le montage d'armoires de commande

004-221-000 Plaques de blindage en plastique

Étendu ; extension sans T'port, avec portes anti-retour :

044-000-002 Procédure pas à pas FeedStation étendue



002-053-000

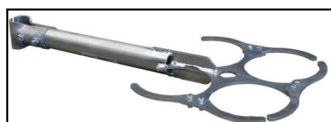

004-260-000

004-247-000

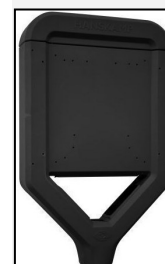

044-000-000

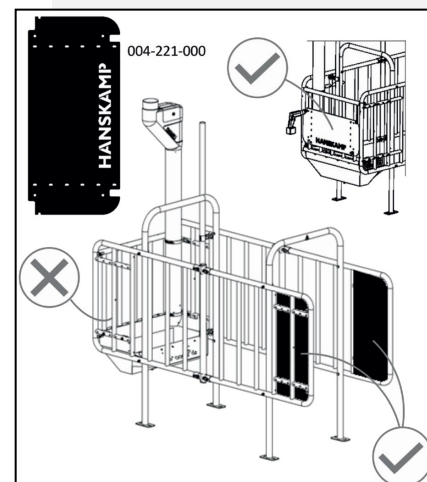

004-221-000

FAQ

Problème courant	Cause possible	Solution
Vache à l'envers dans la Feed-Station walk-through.	- Le collier de la vache n'est pas correctement placé. - La T'port est en position « open » .	Veillez à ce que le transpondeur pende sur le côté de la vache. De façon à ce qu'elle ne puisse être reconnue que d'un seul côté.
Barrières de fermeture L'port		
L'installation est prête, la porte ne s'ouvre pas, la valve s'enclenche.	Les régulateurs de vitesse sont complètement fermés.	Ouvrez les régulateurs de vitesse.
La porte produit un grincement près du tube charnière.	Pas de graisse/lubrifiant entre le tube charnière et l'élément mobile.	Montez un graisseur et ajoutez du lubrifiant.
Le vérin entre et sort par à coups.	Une force latérale s'exerce sur la bielle.	Enlevez la manille de l'élément mobile.
		Remplacez le collier 004-045-000 de sorte que la manille puisse être raccordée librement dans l'élément mobile.
La porte ne se ferme pas, la lampe témoin est allumée.	Le câble de signal est mal raccordé.	Vérifiez si le câble signal est bien raccordé.
	Pas de tension sur le circuit imprimé.	Contrôlez le raccordement et l'alimentation électrique.
	Pas la bonne alimentation.	Raccordez un nouveau câble et éliminez l'ancien.
	Câble coupé.	Raccordez un nouveau câble et éliminez l'ancien.
La porte s'ouvre directement après que l'animal a mangé.	Le délai est mal réglé.	Réglez correctement le délai.
PipeFeeder		
Les granulés ne tombent pas.	Pas de granulés dans le tube de réserve.	Contrôlez la vis d'Archimède et le silo.
	Le moteur ne démarre pas. Contrôlez en détachant le clapet du moteur et en vérifiant les LED sur le circuit imprimé d'amorçage.	Contrôlez l'alimentation et la commande (tension).
	Contrôlez si le rotor tourne, Pas de connexion entre le rotor et le moteur.	Retirez le moteur du rotor puis remettez-le en place. (Veillez au réglage du dispositif anti-gaspillage.)
	Obstruction par exemple par du bois ou du plastique.	Retirez le PipeFeeder de la paroi et secouez le pour le vider; il doit être possible de faire tourner le rotor manuellement lorsque celui ci est vide.
Le PipeFeeder ne protège pas contre le gaspillage.	Le PipeFeeder n'est pas réglé correctement.	Pour DC, voir p. 10, point 7 du manuel du PipeFeeder.
PipeLe PipeFeeder ne fournit pas les quantités requises.	Calibrage incorrect.	Calibrez l'unité d'amorçage.

Annexe 1

Dimensions :

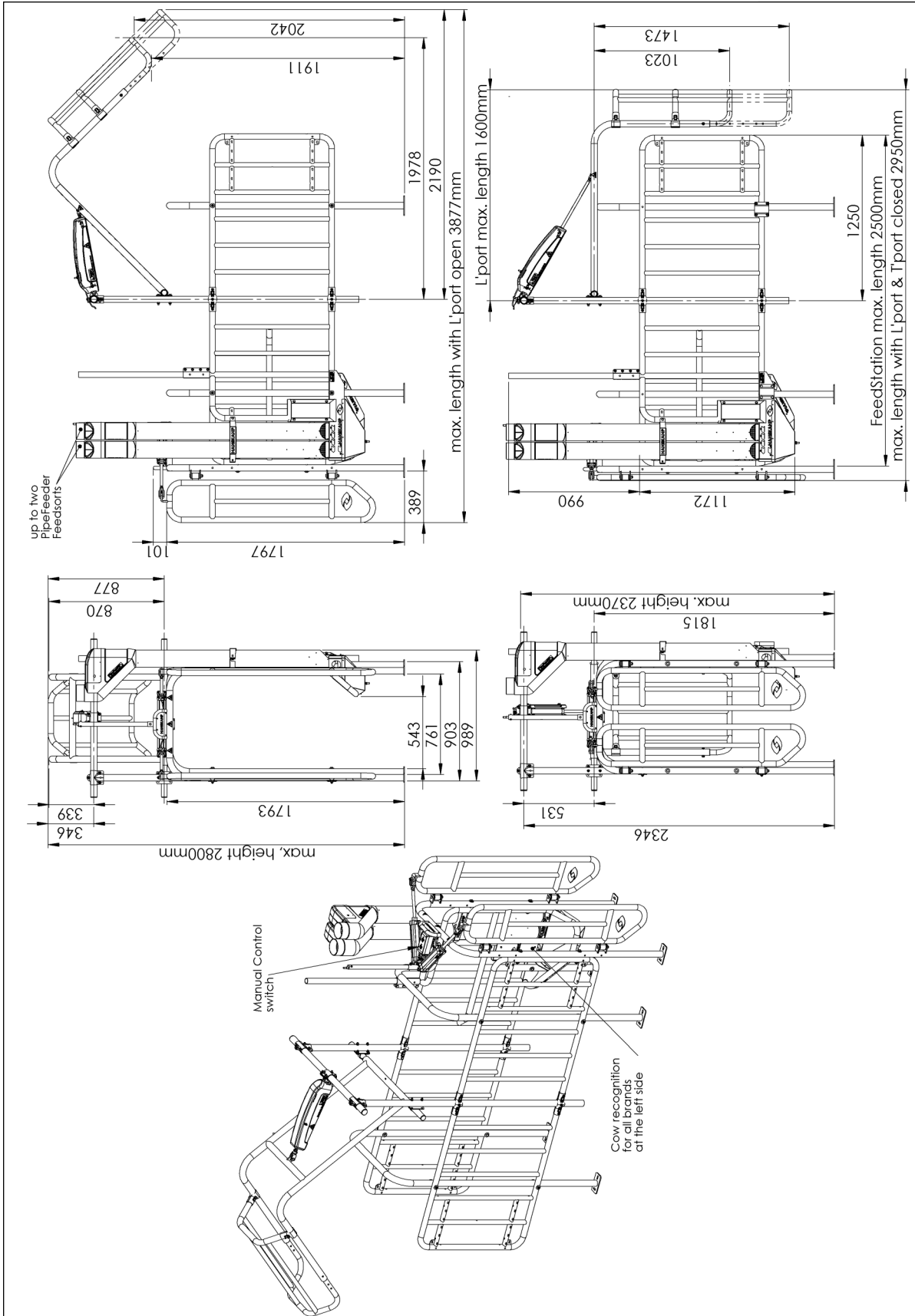

Annexe 2 Pièces détachées

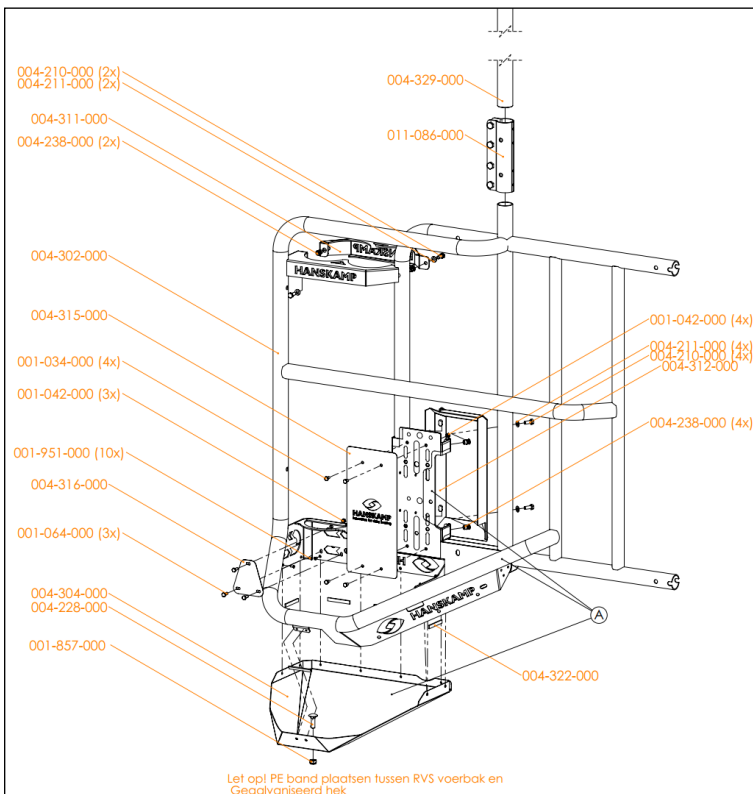
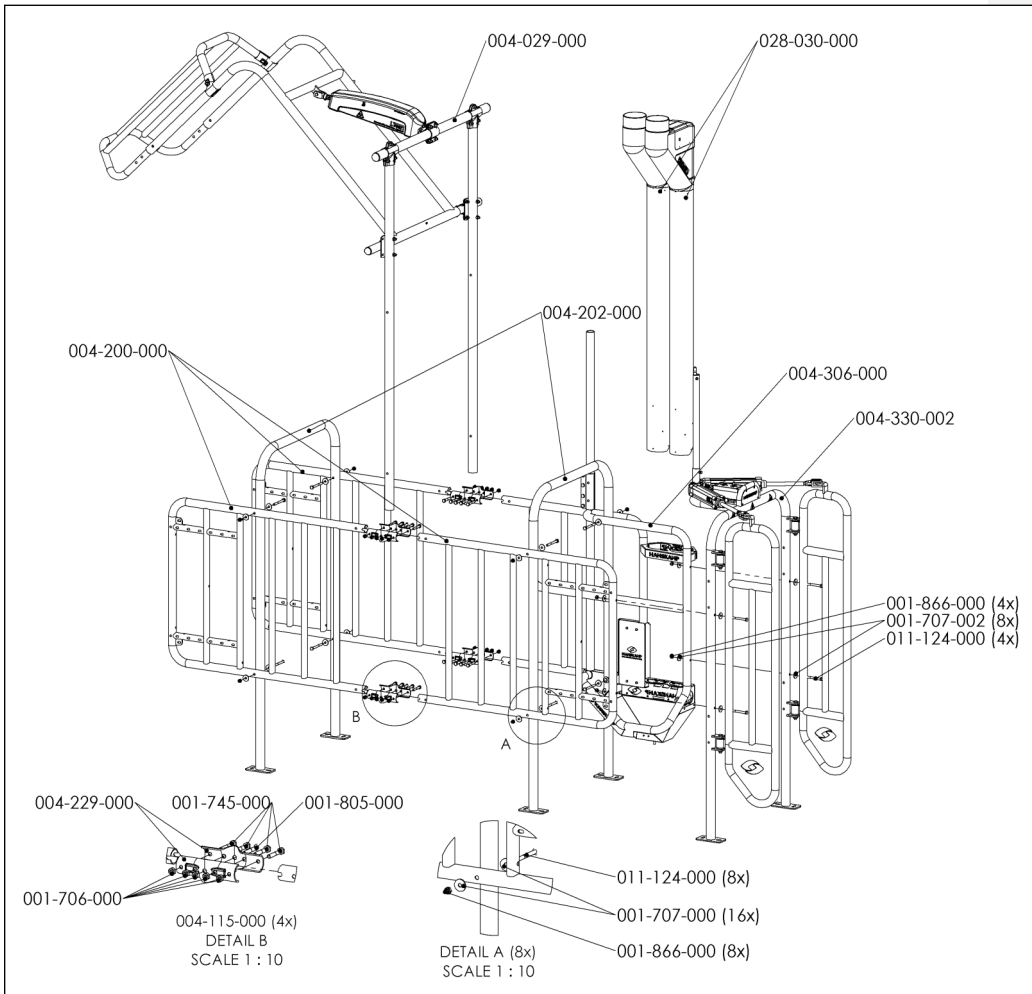

Annexe 3 Description des pièces de annexe 2 : FeedStation walk-through

Numéro d'article	Description	Quantité
028-030-000	PipeFeeder longue 35 grammes	1
004-029-000	L'port Porte Arrière Automatique universal	1
004-200-000	Bas-flanc DAC FS	3
004-115-000	Double collier de fixation té 1½" x 1¼" galv.	4
004-202-000	Arche DAC FS	2
004-306-000	Bas-flanc DAC FS-WT gauche compris mangeoire	1
004-330-002	T'port (front)	1

004-321-000 Ensemble de matériel de fixation DAC FS-WT

Numéro d'atrcile	Description	Quantité
001-707-000	Rondelle M10 DIN 125 8.8 ev	16
001-707-002	Rondelle M10 DIN 440 8.8 ev	8
001-866-000	Écrou auto-bloquant M10 DIN 985 8.8 ev	12
011-124-000	Tap Boulon M10x105 DIN 931 8.8 ev	12

Pièces 004-306-000 voerhek FS-WT gauche

Numéro d'article	Description	Quantité
001-707-001	Rondelle M10x34x3 ev	1
001-866-000	Écrou auto-bloquant M10 A2	1
004-238-000	Ecrou de noye M8 1,5 - 4,5 mm 8.8 ev	6
004-303-000	Acheter Bas-flanc DAC FS-WT gauche compris mangeoire	1
004-313-000	Plaque de blindage gauche avec FS-WT	1
004-314-000	PipeFeeder support de montage gauche avec FS-WT	1
004-315-000	Couverture avec FS-WT	1
004-316-000	Garde de tuyau avant MD avec FS-WT	1
004-322-000	Band de fixation 200mtr DAC FS-WT	0,05
004-329-000	Conduit de câble 1¼" (Ø42,4x2,6 mm) l = 900 FS-WT	1
011-086-000	Pince de connexion, robuste, thv, incl. 4xboulon et écrou	1
011-148-000	Tap boulon M10x110 ev	1

Annexe 4 L'port

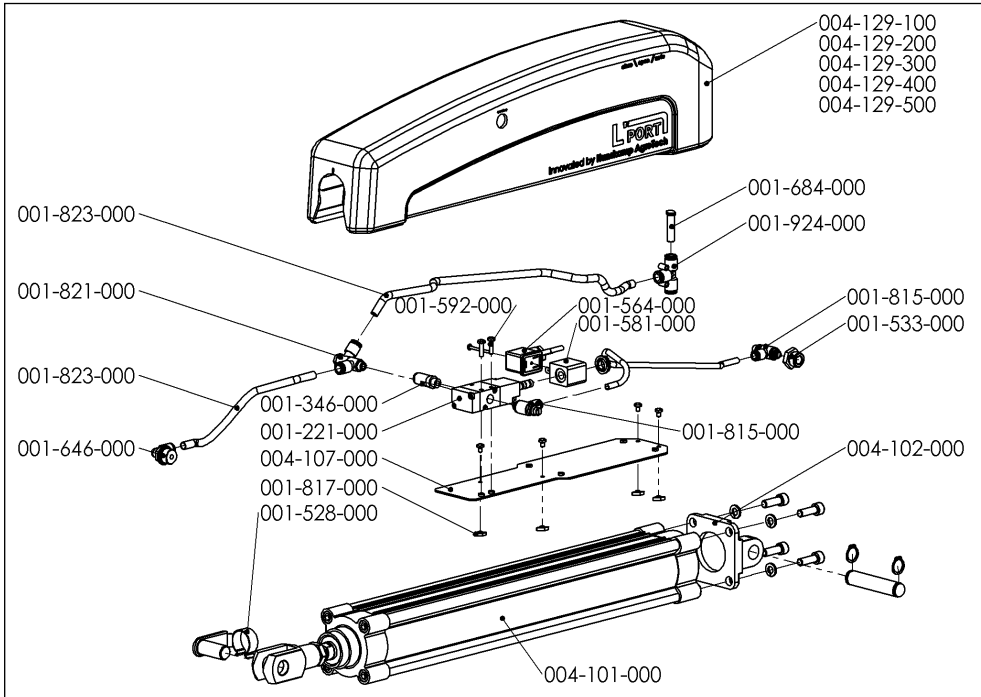
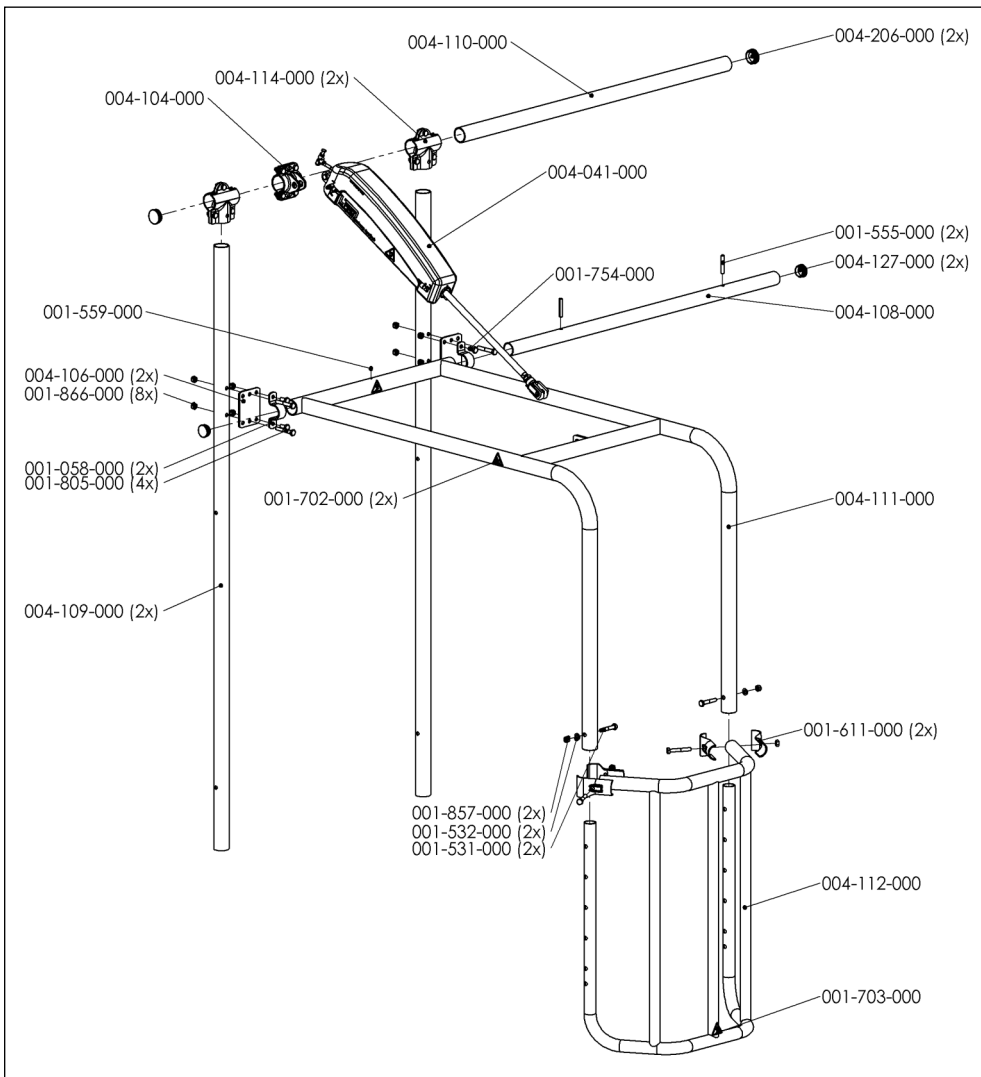

Annexe 5 Description pièces L'port

004-029-000 Pièces L'port Porte Arrière Automatique universelle DC

Numéro d'article	Description	Quantité
004-108-000	Charnière-tube LP 1¼" x 2.6 L = 1190 mm	1
004-109-000	Debout tube de la jambe LP 1½" x 3.25 L = 1976 mm	2
004-110-000	Tube de support cylindrique LP 1½" x 2.6 L = 1190 mm	1
004-111-000	Éléments déplaçable LP	1
004-112-000	Extension universelle	1

004-052-000 pièces boîte L'port universelle DC sans contrôle

Numéro d'article	Description	Quantité
001-058-000	Collier complet 1¼" thv	2
001-100-000	Connection câble LiYY 2 x 0,5 mm 2,75 m	1
001-531-000	boulon M10x60 DIN 1481 RVS A2	2
001-532-000	Rondelle M10 A2 DIN 125	2
001-555-000	Goupille élastique 10x60 Forme lourde A2	2
001-559-000	Graisseur M6x1	1
001-582-000	Bouchon terminal pour bobine	1
001-611-000	Raccord boulonné en T binaire 1½" x 1¼" incl. 1 boulon	2
001-702-000	Autocollant avertisseur piège de la main	2
001-703-000	Autocollant avertisseur risque de choc	1
001-754-000	Boulon M10x20mm DIN 933 8.8 ev	4
001-755-000	Autocollant d'avertissement démarre automatiquement	2
001-805-000	Boulon M10x70 DIN 931 8.8 ev	4
001-822-000	Vis métallique M4x25 avec tête en étoile.	2
001-857-000	Écrou auto-bloquant M10 A2 DIN 985 coat	2
001-866-000	Écrou auto-bloquant M10 DIN 985 8.8 ev	8
001-957-000	Vis métallique avec tête en croix M4x8 DIN 7985	4
001-977-000	TAPTITE 2000 M4x6 Torx T20 SFS Intec	4
004-041-000	Ensemble de cylindre - vérin complet L'port	1
004-045-000	Demi-collier complet 4 trous	1
004-106-000	Tube fixation plaque	2
004-107-000	Montage plaque cylindre	1
004-114-000	3-trou T-Raccord boulonné en T binaire 1½" x 1½" galv.	2
004-127-000	Insérer 1¼"(Ø42,4) gris foncé	2

Numéro d'article	Description	Quantité
004-129-100	Couvercle de cylindre LP, noir sans boîtier de commande	1
004-129-200	Couvercle de cylindre LP, vert sans boîtier de commande	1
004-129-300	Couvercle de cylindre LP, bleu sans boîtier de commande	1
004-129-400	Couvercle de cylindre LP, rouge sans boîtier de commande	1
004-129-500	Couvercle de cylindre LP, orange sans boîtier de commande	1

Annexe 6 T'port

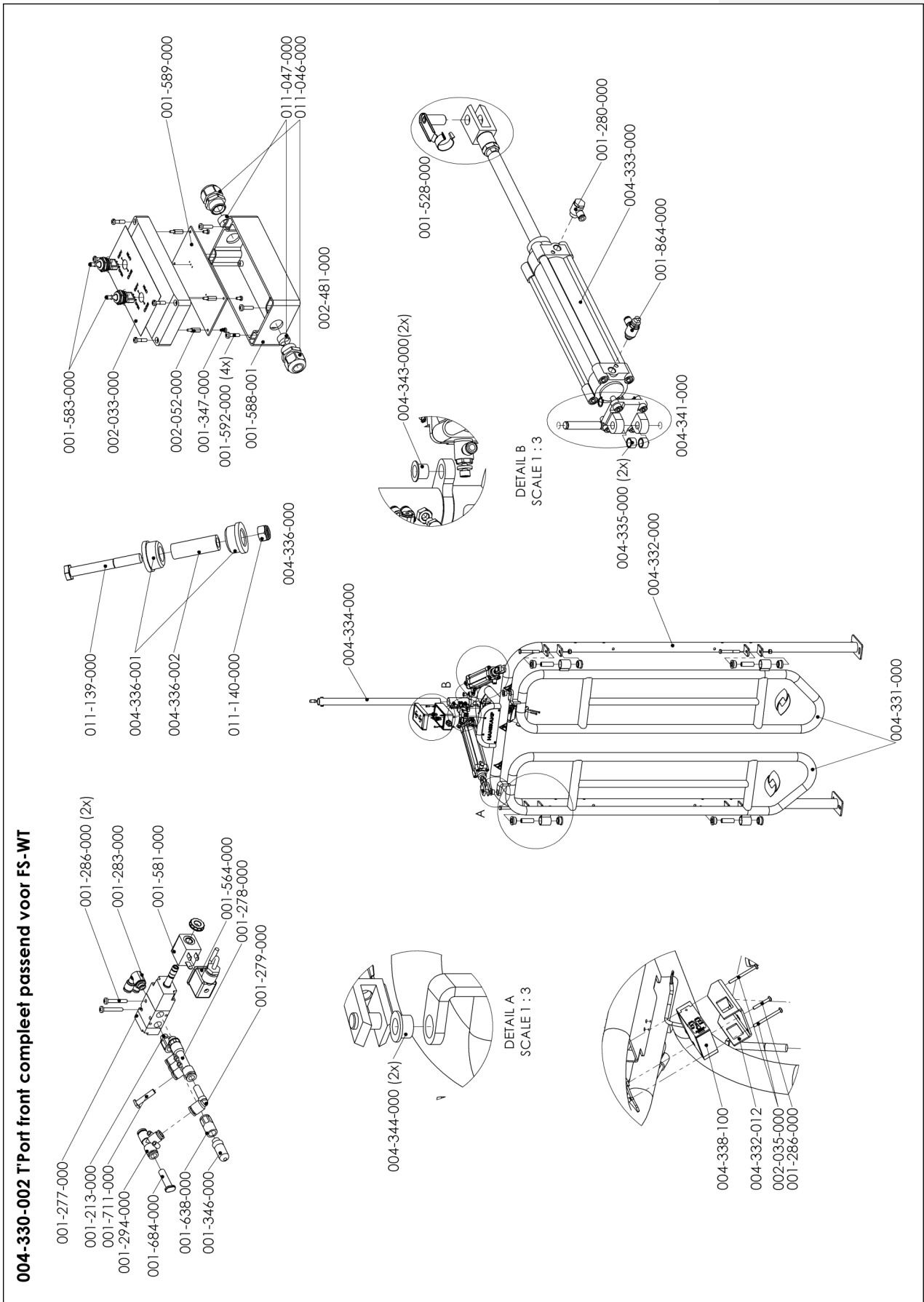

Annexe 7 Description pièces T'port

004-330-002 T'port Front (FS-WT)

Art. n°	Description	Qté
002-481-000	Unité de commande L'Port avec deux presse-étoupe, Interrupteur à 3 positions	1
004-331-000	T'port Porte complete	2
004-332-000	Frame T'port complete	1
004-334-000	Câble de tube 1" (33,7 x 2,6) L = 600 mm	1
004-336-000	Paliers lisses fixé incl. Boulon et l'écrou M12	4
004-337-000	Cylindre Porte Arrière	1
004-338-000	Capteur photoélectrique 24V AC/DC avec un retard	1
004-332-012	Récepteurs de protection pour capteur photoélectrique T'port	1

Art. n°	Description	Qté
001-213-000	Raccord droit 1/8 x 8mm	1
001-277-000	Soupape 3-2 1/8" sans bobine	1
001-278-000	Multi te male cylindrique RL45 Ø8x1 Ø6x2 G1/8	1
001-279-000	Coude M.F. bas RL46 Ø8-Ø8	1
001-280-000	Banjo simple RL54 Ø6 1/4	2
001-283-000	Banjo simple double plastic RL25 Ø6 1/8	1
001-294-000	Raccordement en T R22 Insertion 8 mm	1
001-346-000	Silencieux matière plastique 1/8"	1
001-388-000	Conduite d'aire 6x3,9 PU/PE /50 m	0,031
001-528-000	Fourchette GK M63	2
001-564-000	DIN 43650 noir 2 fils de 0,5 mm 2 0,16	1
001-581-000	Bobine pour soupape 24VCC 2 Watt	1
001-638-000	Raccird droit 1/8 bi x 8 mm	1
001-684-000	Plug Ø8	1
001-711-000	Plug, RL9T Ø6	1
001-823-000	Conduit d'air 8x5 PU/PE /50 m	0,036
001-864-000	Microrég C 6 – 1/4" réglable	2
004-333-000	Cylindre Porte Arrière	2
004-341-000	Charnière arrière cylindre Ø50	1

004-340-000 Le matériel de montage T'port pendant (FS-WT)

Art. n°	Description	Qté
001-286-000	Vis à tête M4x30 DIN 7985 ev 8.8	3
001-702-000	Autocollant avertisseur piège de la main	2
001-592-000	Vis à tête M4x16	4
002-035-000	Vis à tête M4x50	2
004-242-000	Ecrou de noye M4 0.3-3.0mm 8.8 ev	9
004-335-000	Entretoise en nylon 12x16x10	4
004-343-000	Palier lisse pour T'port charnière arrière	2
004-344-000	Palier lisse pour T'port	2
010-260-000	Autocollant d'avertissement démarre auto-matiquement T'port	2
011-141-000	Vis à tête hexagonale M8x12 DIN 933 8.8ev	2

004-336-000 Paliers lisses fixé incl. Boulon et l'écrou M12

Art. n°	Description	Qté
004-336-001	Gardant raccord manchon dans le tube Ø42,4	2
004-336-002	Ø20x13mm entretoise 61mm de long elvz.	1
011-139-000	Boulon M12x95 DIN 931 8.8 ev	1
011-140-000	Écrou autobloquant M12 DIN 985 8.8 ev	1

Hanskamp AgroTech BV
Broekstraat 17
7009 ZB Doetinchem
Pays-Bas
Tel : +31 (0)314 - 393 797
Fax : +31 (0)314 - 393 826
www.hanskamp.nl

Hanskamp département de France
I, Impasse Chapulay Sud
69780 ST PIERRE DE CHANDIEU
FRANCE
Tel : +33 (0)4 72 48 29 86
Fax : +33 (0)9 70 61 15 33
www.hanskamp.fr
info@hanskamp.fr

Suivez nous sur :

