

MultiFill

003-561-005 à 003-565-005

Vloeistofdoseersysteem
Liquid dosing system
Flüssigkeitsdosiersystem
Système de dosage pour liquide

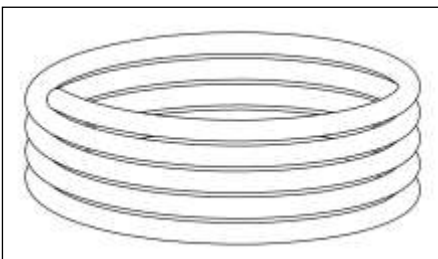
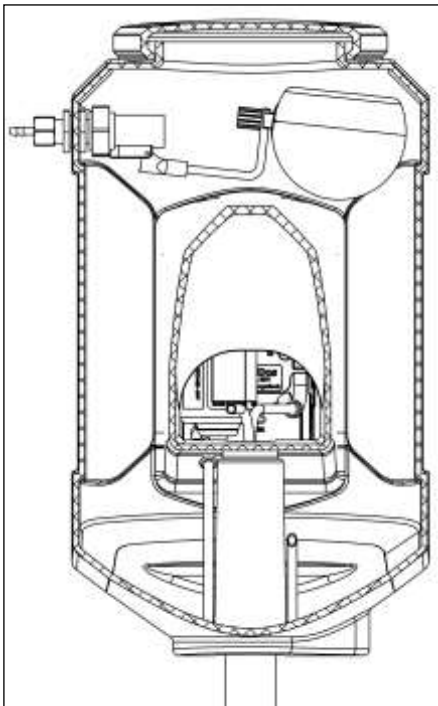

Instructions d'installation et d'utilisation

FR

Numéro d'article : 010-106-000

Date : Décembre 2023

Version 2.8 - Traduit du manuel d'instructions d'origine

Conformément à l'annexe 1, chapitre 1.7.4 de la directive Machines 2006/42/CE



HANSKAMP

Innovation for dairy farming

Doetinchem,
Pays-Bas
www.hanskamp.fr

Avant-propos

Contenu de la notice d'installation et d'utilisation

Ce manuel contient les informations nécessaires pour installer et utiliser correctement le MultiFill. Lisez attentivement ces informations et assurez-vous que vous les comprenez avant d'installer le MultiFill. Le non-respect de cette consigne peut entraîner des dommages à l'équipement. Merci de contacter Hanskamp si l'information n'est pas clair pour vous, ou si vous avez besoin de plus d'information.

Toute l'information dans ce manuel a été rédigé avec soin. Hanskamp n'est pas responsable d'erreurs ou de lacunes dans le présent manuel. Les recommandations s'entendent comme des directives à suivre. Toutes les consignes, figures et spécifications figurant dans ce manuel sont basées sur l'information la plus récente disponible au moment de la publication. Il est possible que votre MultiFill présente des améliorations, des caractéristiques ou des options qui ne sont pas abordées dans ce manuel.

Application

Le numéro de modèle du MultiFill auquel ce manuel s'applique est indiqué dans le tableau ci-dessous.

Désignation du modèle

Modèle	Numéro de modèle
MultiFill	003-561-005 à 003-565-005

Coordonnées de votre installateur

Nous vous conseillons de noter ci-dessous le nom, le numéro de téléphone et l'adresse email de votre installateur. Vous pourrez ainsi retrouver facilement ces informations.

Nom	
Adresse	
Numéro de téléphone	
Adresse email	

1. Introduction

Le MultiFill est constitué d'une pompe électrique auto amorcée en acier inoxydable (230V), d'un tuyau flexible transparent, et d'un flotteur. Cet ensemble de trois éléments permet de transporter l'aliment liquide depuis un grand réservoir vers n'importe quel endroit dans l'étable où sont positionnés les réservoirs de MultiDos. L'installation est facile et ne prend pas beaucoup de temps. Il suffit de raccorder la pompe MultiFill aux réservoirs de MultiDos.

L'information contenue dans le présent manuel s'adresse aux éleveurs laitiers et aux installateurs de matériel agricole.

- Les éleveurs laitiers pourront utiliser les informations contenues dans ce manuel pour tester et régler le MultiFill.
- Les installateurs pourront utiliser les informations contenues dans ce manuel pour installer le MultiFill et procéder à ses réglages.

2. Sécurité

2.1 Introduction

Le symbole « d'alerte de sécurité » identifie les messages de sécurité importants sur votre MultiFill et dans ce manuel. Lorsque vous verrez ce symbole, soyez alerte par la possibilité d'un risque éventuel de blessure ou de mort. Suivez les consignes de sécurité du message.



Pictogramme de danger

2.2 Mises en garde

Prêter attention à l'utilisation des termes **ATTENTION** et **DANGER !** introduisant les messages de sécurité. Aux mises en garde s'appliquent les directives suivantes :



Attention ! Indique une situation potentiellement dangereuse pouvant, si elle n'est pas évitée, entraîner de petites blessures ou causer des dégâts aux appareils ou à l'environnement.



Danger ! Indique une situation potentiellement dangereuse pouvant, si elle n'est pas évitée, entraîner de graves blessures corporelles, voire la mort.

2.3 Consignes de sécurité

Vous êtes responsable de la sécurité et de la maintenance de votre MultiFill. Vous devez vous assurer que vous et toute personne qui sera amenée à faire fonctionner, entretenir ou à travailler aux alentours du MultiFill, connaisse toutes les informations de sécurité contenues dans ce manuel.

Vous êtes l'élément clef d'une bonne sécurité. Le respect des règles de sécurité vous protégera vous et votre entourage. Appliquez-les comme partie intégrante de votre programme de sécurité. Assurez-vous que toute personne qui utilise, entretient ou travaille à proximité du MultiFill obéisse à ces règles de sécurité. Ne risquez pas de vous blesser ou de mourir en ignorant ces règles de sécurité.

- Les propriétaires du MultiFill se doivent de former les utilisateurs avant qu'ils ne l'utilise. Cette formation doit être répétée au moins un fois par an.
- L'utilisateur doit lire, comprendre et suivre toutes les règles d'utilisation et de sécurité décrites dans ce manuel.
- Une personne qui n'aura pas pris connaissance de toutes les mesures de sécurité et règles d'utilisation du MultiFill, ne devra pas être autorisée à l'utiliser.
- En aucun cas vous ne devez apporter une quelconque modification à l'appareil. Toute modification non autorisée pourrait perturber ses fonctions et/ou remettre en question la sécurité de chacun et pourrait également impacter sur la durée de vie de l'équipement et/ou blesser l'utilisateur.
- Veillez à n'utiliser que des pièces de rechanges approuvées et assurez-vous qu'elles soient installées uniquement par des techniciens qualifiés.

2.3.1 Consignes de sécurité d'ordre général

- Veillez à avoir lu et compris ce manuel et les consignes de sécurité avant de brancher le MultiFill sur une prise électrique afin de pouvoir l'utiliser ou le régler, ou avant de le débrancher pour faire la maintenance.
- Seul le personnel formé est habilité à utiliser le MultiFill.
- Mettre en place tous les panneaux de protection et dispositifs de sécurité avant la mise en service du MultiFill.
- Porter des vêtements et des équipements de protection appropriés.
- Avant de procéder au nettoyage ou à l'entretien du MultiFill, couper son alimentation électrique en retirant la fiche de la prise secteur.
- Veillez à avoir à portée de main les numéros d'urgence médicale de votre région.
- Contactez votre concessionnaire si vous avez des questions.
- Passer régulièrement (tous les ans) en revue tout ce qui a trait à la sécurité avec tous les utilisateurs.

2.3.2 Consignes de sécurité relatives à l'électricité

- Seul un électricien qualifié est habilité à installer l'alimentation électrique pour le MultiFill.
- Vérifier que la mise à la terre du système électrique et de tous les composants du MultiFill est conforme aux règles et aux prescriptions locales.
- Remplacer immédiatement les câbles électriques, les gaines de câble, les interrupteurs et autres pièces dès qu'ils sont endommagés.
- Isoler l'alimentation électrique avant d'ouvrir le MultiFill ou d'intervenir sur le système électrique.

2.3.3 Consignes de sécurité relatives à l'installation

- Veillez à avoir lu et compris toutes les instructions figurant dans ce manuel.
- Vérifiez que le MultiFill est installé correctement, comme décrit dans le manuel.

2.3.4 Consignes de sécurité relatives à l'utilisation

- Veillez à avoir lu et compris ce manuel et les consignes de sécurité avant de brancher le MultiFill sur une prise électrique afin de pouvoir l'utiliser ou le régler, ou avant de le débrancher pour faire la maintenance.
- Seul le personnel formé est habilité à utiliser le MultiFill.
- Avant de procéder au nettoyage ou à l'entretien du MultiFill, couper son alimentation électrique en retirant la fiche de la prise secteur.
- Mettre en place le couvercle et les dispositifs de sécurité avant la mise en service du MultiFill.
- Ne pas approcher les mains, les pieds et les vêtements des parties sous tension.
- Toujours tenir toutes les personnes étrangères, et notamment les enfants, éloignées du MultiFill.
- Avant la mise sous tension du MultiFill, s'assurer que toutes les pièces sont bien serrées et que tous les câbles et toutes les fixations sont en bon état.
- Contactez votre concessionnaire si vous avez des questions.

2.3.5 Consignes de sécurité relatives à l'entretien

- Veillez à avoir lu et compris ce manuel et les consignes de sécurité avant de brancher le MultiFill sur une prise électrique afin de pouvoir l'utiliser ou le régler, ou avant de le débrancher pour faire la maintenance.
- Seul les personnes formées sont habilitées à maintenir le MultiFill.
- Avant de procéder au nettoyage ou à l'entretien du MultiFill, couper son alimentation électrique en retirant la fiche de la prise secteur.
- Porter des vêtements et des lunettes de protection lors de travaux sur le système électrique.
- S'assurer que toutes les protections et tous les dispositifs de sécurité sont remis en place à l'issue de travaux d'entretien.

2.3.6 Messages de sécurité

- Les messages de sécurité d'ordre général sont repris dans ce chapitre sur les mises en garde. Les messages de sécurité spécifiques figurent dans les différentes parties de ce manuel là où les dangers potentiels peuvent survenir si les procédures ou les consignes ne sont pas respectées.

3. Notice d'installation et d'utilisation

Description générale

Le système de remplissage automatique MultiFill de Hanskamp est un système de remplissage automatique du réservoir MultiDos. Cette notice d'installation vous guidera tout au long de l'installation du système MultiFill (ill. 1). Prenez connaissance de toutes ces instructions et respectez les consignes de sécurité. Vous trouverez des exemples de montage sur www.hanskamp.fr.

Vous trouverez également les numéros d'article et la dénomination de certaines pièces détachées en annexe.

Transport et stockage

Le système de dosage MultiFill comprend une fixation murale MultiFill avec un kit de flotteur par conteneur MultiDos. Le MultiFill est emballé dans une boîte en carton. Ces boîtes peuvent être empilées sur une palette. Les boîtes peuvent également être envoyées séparément. Pour le contenu de la boîte, voir annexe 3 page 17.



Attention ! Déplacez toujours la palette à l'aide d'un moyen de transport adéquat (chariot élévateur, fourche à palettes, transpalette...).

Attention ! Lors du déballage de la palette, il est possible que des éléments tombent.

Sécurité

L'utilisateur et l'installateur sont responsables de la sécurité d'utilisation et d'entretien du système de dosage MultiFill. Lors du remplacement du flexible de la pompe (HanskampQualityTube), la prise doit être retirée du socle mural afin d'éviter de vous faire écraser les doigts.

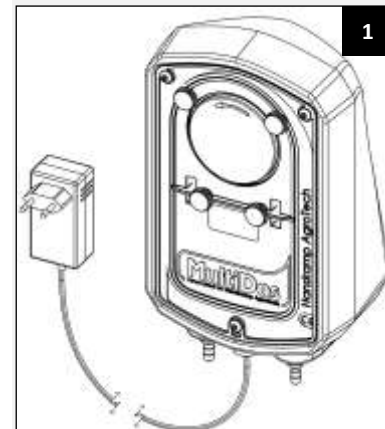

Type : indiqué sur le logement de la pompe.

Dénomination du produit

Sigle UKCA/CE

Numéro d'article

Numéro de série

Art. n° autocollant



Attention : les autocollants apposés ne peuvent pas être enlevés !

Entretien des autocollants

- Veillez à ce que les autocollants de sécurité restent propres et lisibles.
- Nettoyez les autocollants de sécurité avec de l'eau et au savon.
- N'utilisez aucun solvant et/ou produit abrasif susceptibles d'endommager les autocollants de sécurité.
- Remplacez les autocollants de sécurité manquants ou illisibles.
- Les autocollants de sécurité sont disponibles chez Hanskamp. Mentionnez toujours les numéros d'article lorsque vous passez commande.

Montage flotteur conteneur MultiDos

1. Montez la boule du flotteur sur la valve du flotteur (ill. 2).
2. Forez un trou de 22 mm à 440 mm du fond du conteneur (ill. 3 et 4).
3. Dévissez un écrou en plastique du flotteur (ill. 5).
4. Passez le kit de flotteur dans le trou, fixez le flotteur avec les écrous en plastique (ill. 7).
5. Vissez manuellement le raccord emboîtable (art. n° 001-170-001) sur la valve du flotteur (ill. 5).

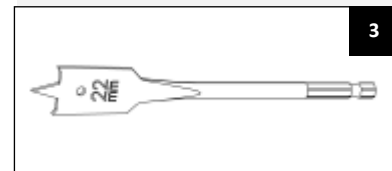
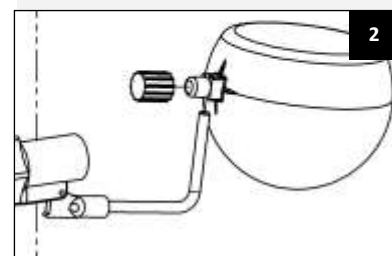
**Montage / raccord plusieurs réservoirs**

1. Raccordez les réservoirs entre eux T-couplage (art. n° 001-178-000) (ill. 8).
2. Attachez le flexible à l'aide d'attaches autobloquantes, de préférence dans un tube de protection.

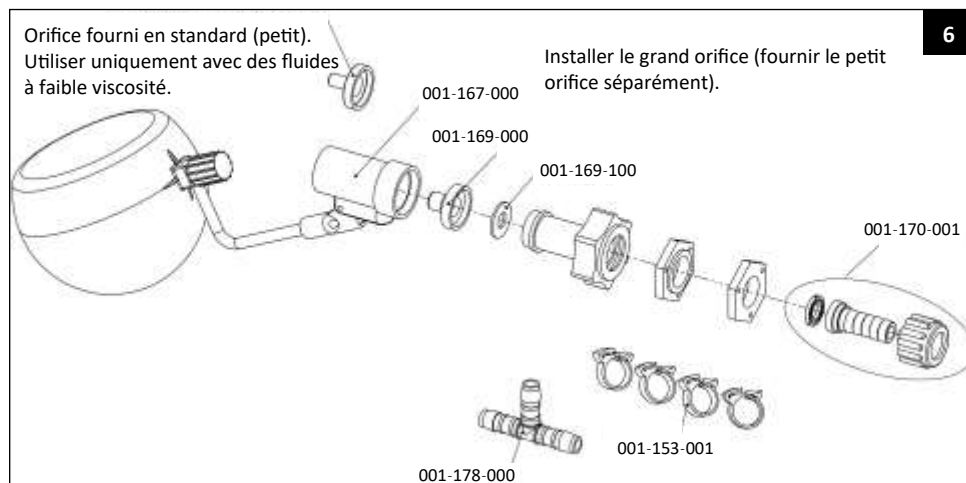
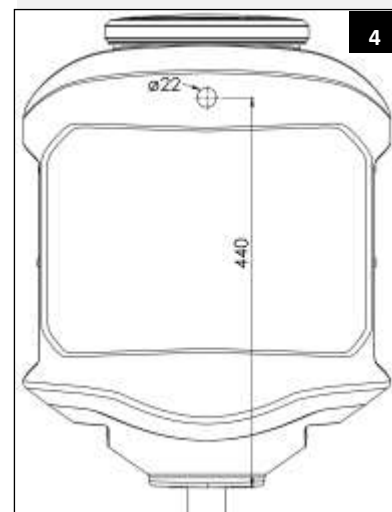

⚠ Attention ! Assurez-vous de ne pas coincer le flexible lorsque vous l'attachez.

⚠ Attention ! Faites un trou au-dessus, dans le réservoir, pour l'aération.

⚠ Attention ! Remplissez d'abord le récipient complètement à la main. Demandez au MultiFill de ne remplir que les derniers millilitres.

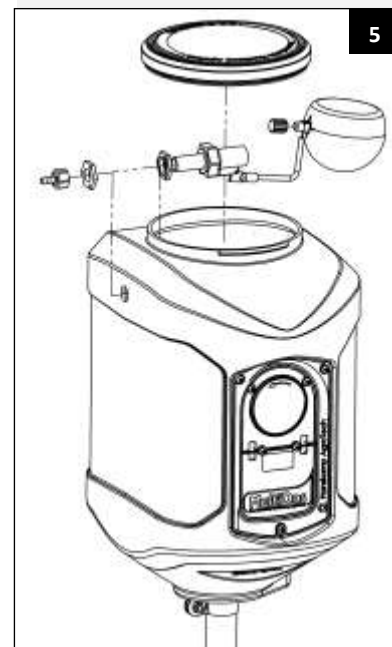
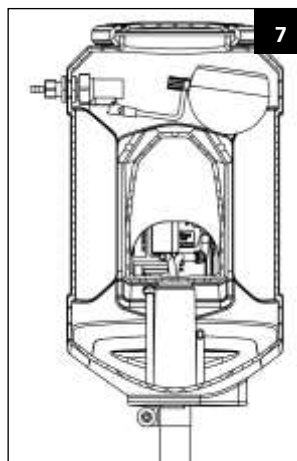

Montage du MultiFill

1. Vérifiez que vous avez toutes les pièces à l'aide du bon de livraison.
2. Dévissez les 3 vis Allen extérieures (art. n° 003-510-000) avec lesquelles la pompe MultiFill est fixée, et enlevez la pompe.



Attention ! Le MultiFill doit être placé à proximité d'une prise murale.

Le MultiFill peut être fixé de deux manières différentes.

- 3a. Fixation au mur :
Forez des trous à l'arrière du MultiFill comme sur l'illustration 9. Consultez l'illustration 10 pour connaître la distance nécessaire entre les trous. Attachez la fixation murale à 20 cm environ au-dessus du réservoir. La longueur maximale d'aspiration du MultiFill est de 2 m. (Le matériel de fixation n'est pas fourni.)
- 3b. Fixation sur un support :
Forez des trous dans le fond du MultiFill. Vous devez vous-même choisir l'emplacement des trous, consultez l'illustration 11 pour connaître la distance minimale entre les flexibles et la plaque. Attachez la fixation murale. La longueur maximale d'aspiration est ici également de 2 m. (Le matériel de fixation n'est pas fourni.)
4. Dévissez le couvercle du logement de la pompe (ill. 12).
5. Faites un trou dans le passe-fils central à l'aide d'un petit tournevis plat.
6. Ouvrez prudemment le clapet du logement du moteur.
7. Passez le câble de l'alimentation dans le passe-fils central.
8. Dénudez les extrémités des câbles.

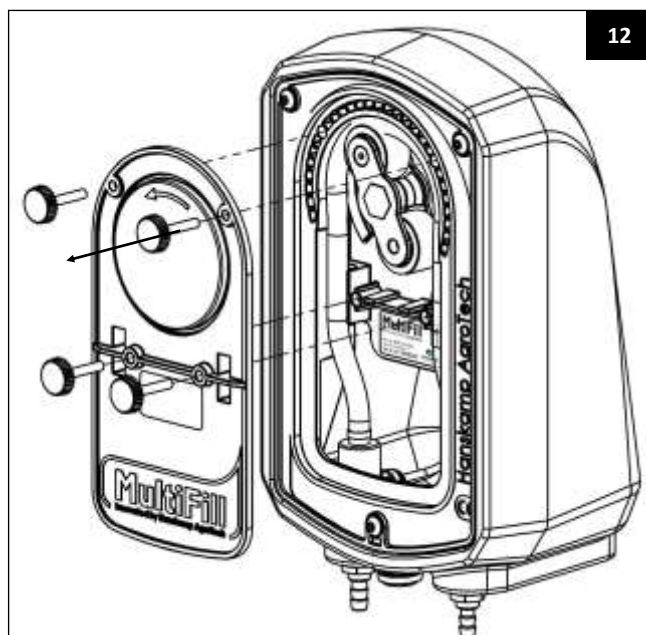
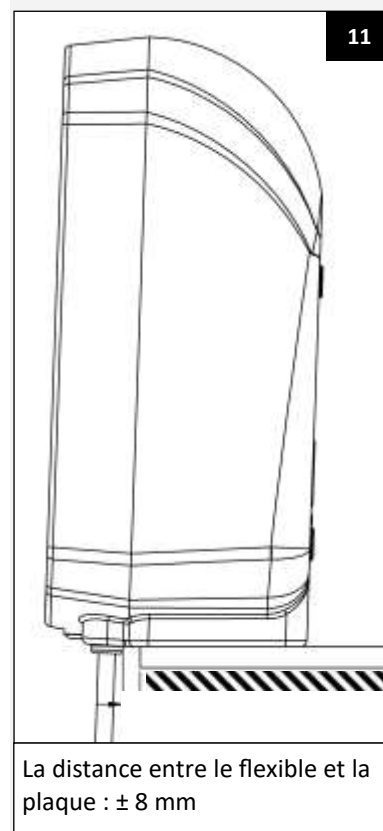
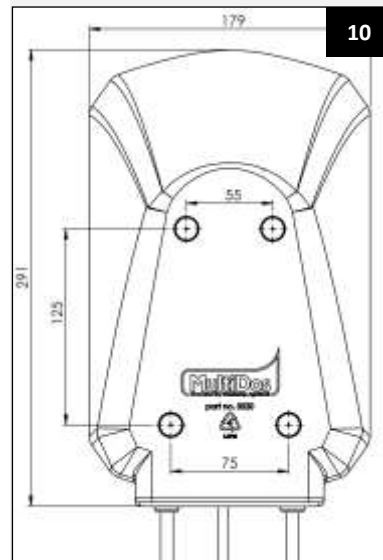
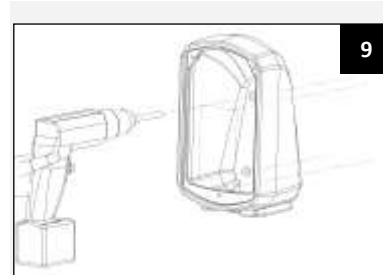

9. Montez les fils sur le PCB du moteur. Le + câble (noir avec bande blanche) sur le plus (Br), et le - câble (noir) sur le moins (Wh). Voir les figures 13.
10. Fermez le clapet du logement du moteur.
11. Vissez uniformément et manuellement le logement de la pompe sur la fixation murale à l'aide des vis correspondantes (art. n° 003-510-000) (ill. 14).

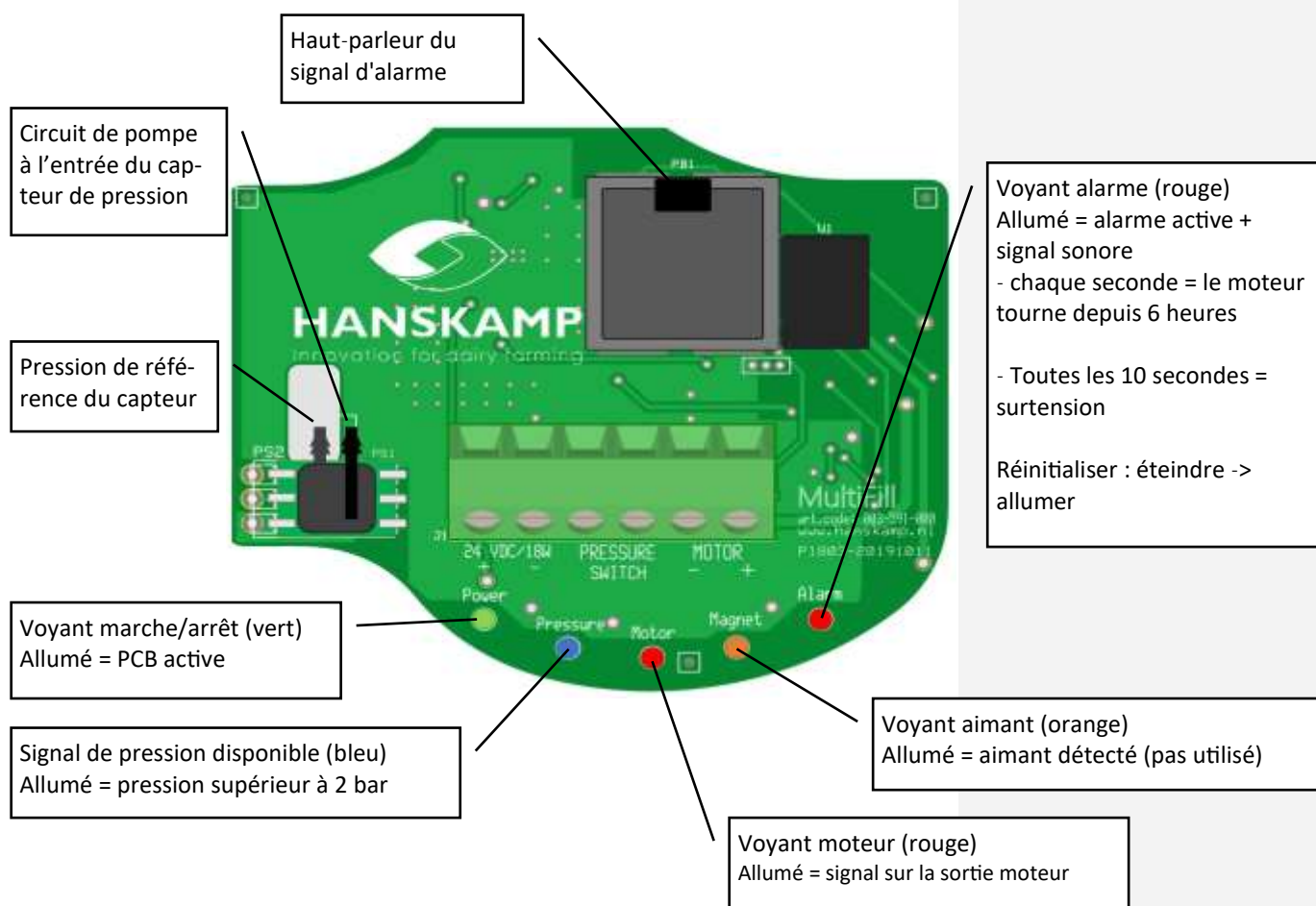
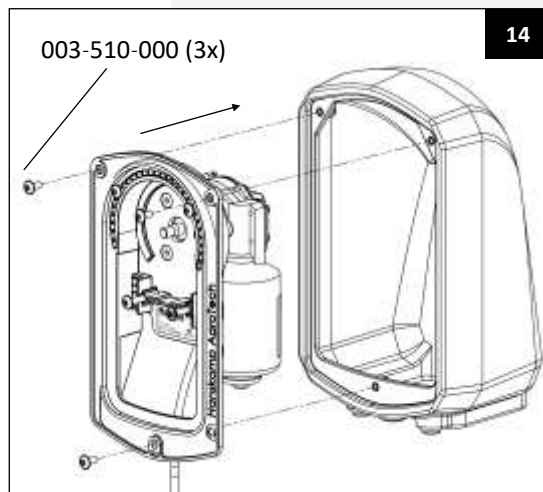
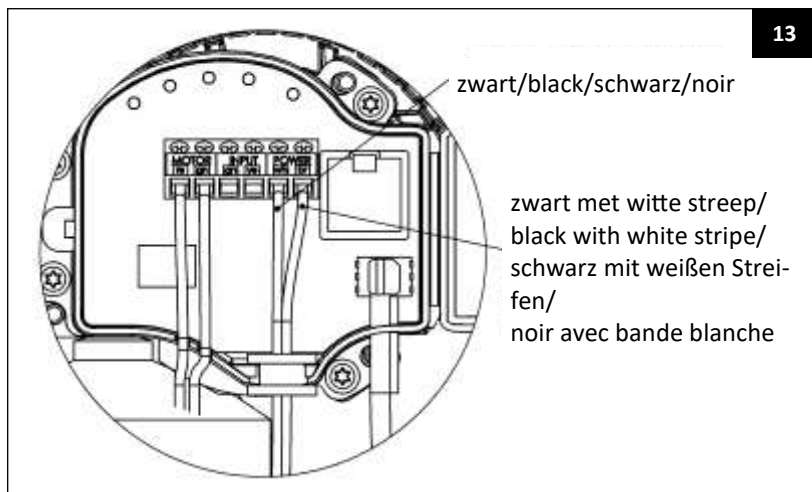

12. Dévissez le rotor de la pompe manuellement (dans le sens contraire des aiguilles d'une montre) et enlevez-le.



Attention ! Évitez de vous blesser à la main en tournant le rotor.

13. Utilisez le flexible PVC comme tuyau de pression et coupez-le à la bonne taille. Utilisez le flexible de 2 m comme un tuyau d'aspiration.

1x tuyau de pompage Ø11,5	HanskampQualityTube	art. n° 003-529-005
1x tuyau d'aspiration = 2 m	tuyau en PVC Ø10x7	art. n° 001-006-002
1x tuyau de pression = 50 m	tuyau en PVC Ø14x10	art. n° 001-007-001



Attention ! Hanskamp garantit uniquement un bon fonctionnement avec un tuyau d'aspiration de 2 m maximum.

14. Prenez le tuyau d'aspiration et passez-le de bas en haut dans le passe-fils externe de droite (art. n° 003-572-000).
 15. Poussez le HanskampQualityTube de l'autre côté du raccord de traversée et attachez-le avec un serre câble. Serrez le serre câble aussi fermement que possible.
 16. Poussez le tuyau de pression, par le bas, sur le raccord de tuyau sur le côté gauche (art. n° 001.179.000) (ill. 17).



Attention ! Le HanskampQualityTube ne convient pas pour les acides. Vous avez la possibilité de commander un kit spécial de flexibles pour acides chez Hanskamp.



Attention ! Lors du serrage du serre câble, il y a un risque de blessure par pincement.



Attention ! Coupez toujours le flexible droit. Un embout en biais pourrait perturber le fonctionnement de l'appareil.



Attention ! Veillez à ce que l'extrémité soit entièrement placée dans le bas du réservoir afin que la pompe puisse aspirer tout le liquide.



15



16

HanskampQualityTube

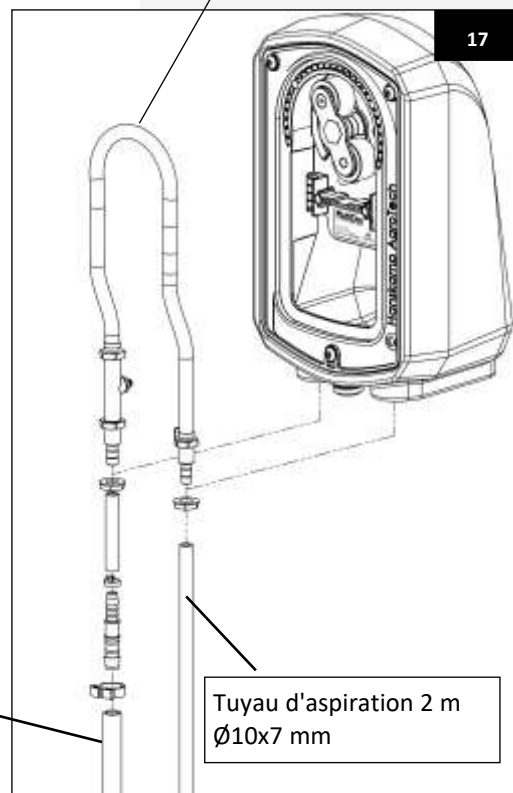

17

Tuyau de pression
Ø14x10 mm

Tuyau d'aspiration 2 m
Ø10x7 mm

17. Serrez fermement le serre câble afin que le tuyau ne puisse pas se détacher.
18. Prenez le tuyau HanskampQualityTube et ajustez-le autant que possible à la forme du logement de la pompe.
19. Poussez l'extrémité libre du HanskampQualityTube sur la même buse de tuyau à laquelle le tuyau de pression est attaché.



Attention ! Lors du serrage du serre câble, il y a un risque de blessure par pincement.



Attention ! Coupez toujours le flexible droit. Un embout en biais pourrait perturber le fonctionnement de l'appareil.

20. Prenez le rotor et tournez-le avec le côté du trou conique (**côté en saillie**) sur l'essieu du moteur de la pompe. Appuyez le HanskampQualityTube au mieux dans le trou du logement de la pompe durant le dernier vrillage. Le flexible est donc coincé entre les rouleaux et le logement de la pompe. Vissez le rotor manuellement sur l'essieu du moteur (ill. 19 et 20).
21. Prenez le couvercle transparent de la pompe (art. n° 003-502-000) avec les 4 boulons moletés correspondantes (art. n° 003-509-001). Positionnez le couvercle afin qu'il soit bien devant le trou du couvercle dans le logement de la pompe. Vissez les vis uniformément jusqu'à ce que le couvercle soit fixé. Attention de ne pas trop serrer! (Ill. 22.)
22. Raccordez ensuite le côté sous pression sur le raccord emboîtable du kit du flotteur et insérez le flexible d'aspiration dans le réservoir.
23. Remplissez d'abord manuellement le conteneur MultiDos, jusqu'à ce que le niveau soit le même avec le flotteur.
24. Insérez la fiche électrique dans le socle mural pour que la pompe démarre (automatiquement).



Attention ! Lors des premières rotations, vous ne verrez rien car le rotor se fixe sur l'essieu du moteur.



Faites attention ! Pour éviter la perte de liquide en cas de fuite, Le MultiFill s'arrête automatiquement après 6 heures de fonctionnement continu et émet un signal sonore. Pour redémarrer le MultiFill, débranchez brièvement l'alimentation électrique et rebranchez-la à l'aide de l'adaptateur secteur.

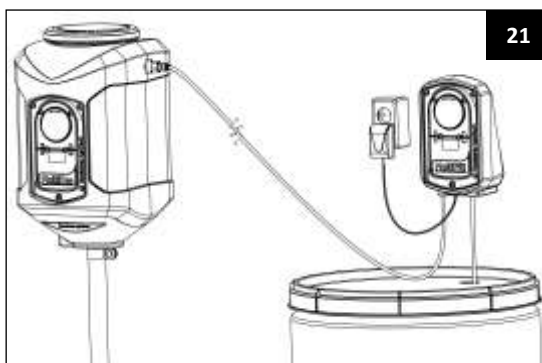
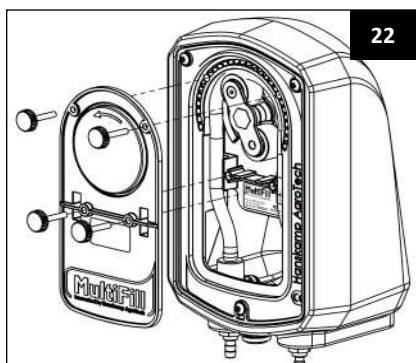
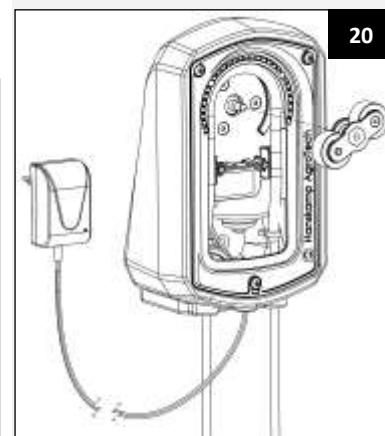
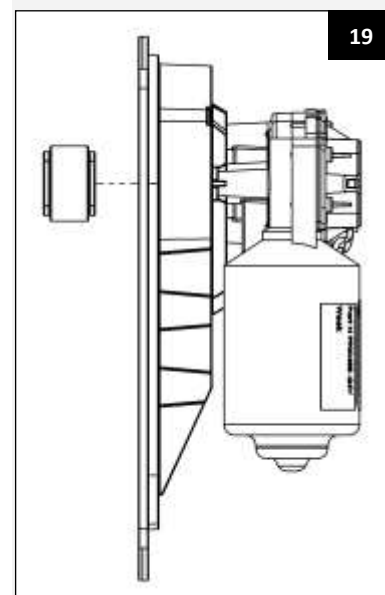
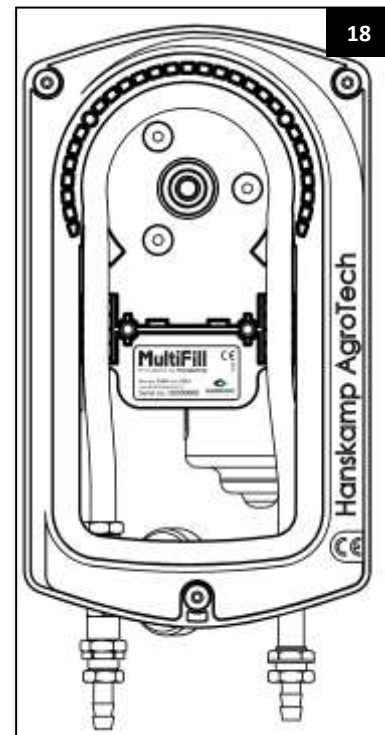

Maintenance

Contrôlez quotidiennement la présence de pannes ou d'usure sur le système MultiFill. Pour ce faire, inspectez visuellement les tuyaux d'arrivée et d'évacuation ainsi que le câblage électrique. Lorsque le HanskampQualityTube est usé suite à un usage intensif (perte d'étanchéité), remplacez-le en suivant les instructions susmentionnées (voir instructions de l'étape 6). Procurez-vous un kit de révision chez Hanskamp. Contrôlez également l'usure des rouleaux et des roulements. Ces derniers sont également disponibles en kit de révision chez Hanskamp.



Attention ! Lors de la maintenance et/ou du démontage, coupez toujours d'abord l'alimentation électrique du moteur de la pompe.

Démontage

Lors du démontage du MultiFill, toutes les pièces doivent être séparées selon le type de matériau et éliminées dans les filières de recyclage de déchets appropriées.

Aperçu des changements inclus dans cette notice d'installation et d'utilisation

N°	Date de publication	Chapitre(s)	Commentaires
1	04/2014		Première édition
1.1	03/2015	Tous	Nouvelle adresse
1.2	04/2015	Tous	Mise à jour des images
1.3	01/2016	Tous	Contrôle général
1.4	06/2016		Numéro d'article changé
1.5	11/2017	Tous	Articles 001-006-002, 003-529-005 et 003-524-001 sont inclus
1.6	01/2018	Tous	Nombre de raccords remplacés pour une pièce
1.7	04/2018	Tous	Auto-stop MultiFill
1.8	07/2018	Pièces détachées	Prise électrique 12V DC changée en 24V DC
1.9	01/2019	Données techniques	Portée de réglage
2.0	03/2019	Flotteur d'installation	Ajout d'un avertissement à la notice pour remplir complètement le récipient lors de la première utilisation
2.1	08/2019	Tous	Changé en nouveau MF-moteur et boulon moleté
2.2	02/2020	Page 12	Changé l'attention après 24
2.3	05/2020	Page 10	Aperçu PCB ajoutée
2.4	09/2021	Page 10 + 15	Pression de coupure de 1,3 à 1,5 bar
2.5	10/2021	Page 8 + 11 + 15 + 16 + 17	Tuyau de transport vers 14 x 10 mm
2.6	02/2022	Page 10 + 15	Pression d'arrêt (1.5 à 2 bar) et de démarrage (0.3 à 0.8 bar) ajustée
2.7	01/2023	Page 14	Logo UKCA ajouté
2.8	11/2023	Page 7	Image UKCA ajoutée

Limites de garantie

La garantie exclut les frais et dépenses résultant de :

- L'utilisation de l'appareil çà des fins autres que celles prévues, en désaccord avec les spécifications du manuel d'installation et d'utilisation ;
- Les conséquences de toute intervention d'ingénieurs autres que les ingénieurs reconnus et agréés par Hanskamp pour l'exécution de travaux d'entretien, de maintenance et autres travaux techniques ;
- D'incidents comme le gel, la glace, le feu, l'inondation ou toute autre forme de charge hydraulique extrême et la foudre ;
- De défaillances du système électrique ou de la mise à la terre ;
- De l'endommagement du système électrique dû à des rongeurs, etc.

La garantie ne s'applique pas aux dommages indirects qui n'ont pas un lien immédiat avec la machine en tant que telle. Tous les systèmes ont été testés. Cependant, en cas de défauts, Hanskamp ne pourra être tenu responsable des dommages consécutifs.

Déclaration de conformité des machines achevées IIA**Selon l'annexe IIA de la directive Machines 2006/42/CE, pour les machines achevées**

Nous soussignés,
La société Hanskamp AgroTech BV
Broekstraat 17
7009 ZB Doetinchem
Pays-Bas

Rédacteur(s) mandaté(s) du dossier technique :

H.J. Hanskamp,

Déclarons sous notre entière responsabilité que le produit :

MultiFill (230V), numéro d'article(s) 003-561-00X à 003-565-00X,
Système de remplissage universel pour liquides,

Auquel cette déclaration fait référence, est conforme aux dispositions des directives suivantes :

- Directive Machines 2006/42/CE

Les produits sont également conforme aux dispositions des directives suivantes :

- NEN-EN-IEC 60204-1
- NEN-EN-ISO 12100:2010
- NEN-5509
- NEN-EN 349
- NEN-EN-ISO 13857

Tension d'alimentation :

- EMC directive 2004/108/CE
- EN 55022:2010
- EN 61000-3-2:2006+A1:2009+A2:2009:
- EN 61000-3-3:2008:

Le non-raccordement du MultiFill ou la non-utilisation de ces dispositifs de sécurité prescrits entraîne l'annulation de la présente Déclaration de conformité et aucun droit ne peut en être tiré.

Fait à Doetinchem, Pays-Bas, le 05-12-2023

H.J. Hanskamp



Annexe 1 : Numéros d'article et données techniques MultiFill

Numéro d'article	Description
003-561-005	MultiFill noir, complet, 230V
003-562-005	MultiFill vert, complet, 230V
003-563-005	MultiFill bleu, complet, 230V
003-564-005	MultiFill rouge, complet, 230V
003-565-005	MultiFill orange, complet, 230V

Données techniques 10106 MultiFill	
Capacité	200 ml/min
Voltage	230 volts
Hauteur d'aspiration	2 mètres
Hauteur de refoulement	4 mètres
Longueur max. flexible de refoulement	50 mètres
Portée de réglage	Réglage entre 0.8 et 2 bars
Certificat	NEN 3140
Câble de raccordement	3 m de câble avec prise

Annexe 2 : Vue éclatée MultiFill et 003-524-001 rotor

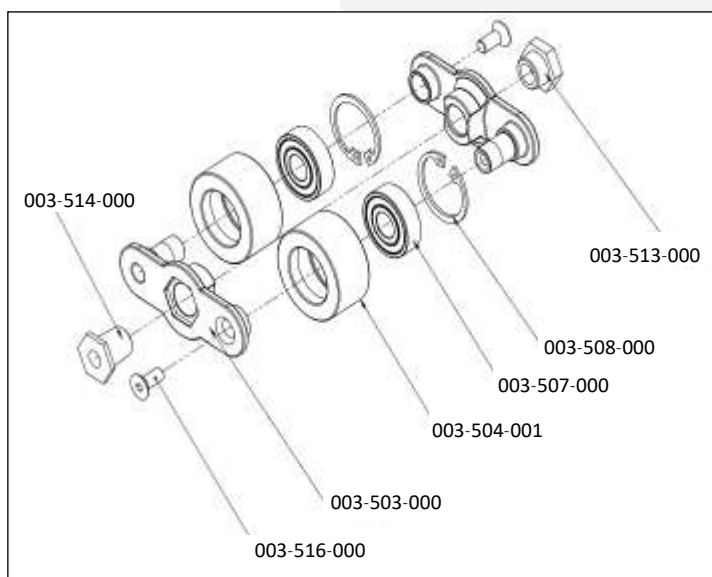
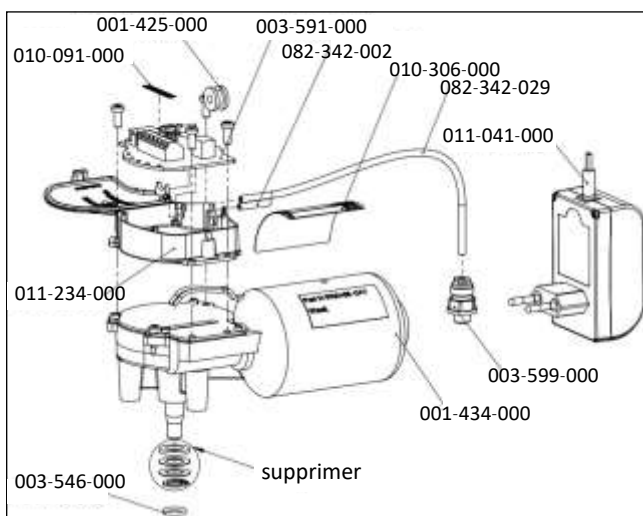
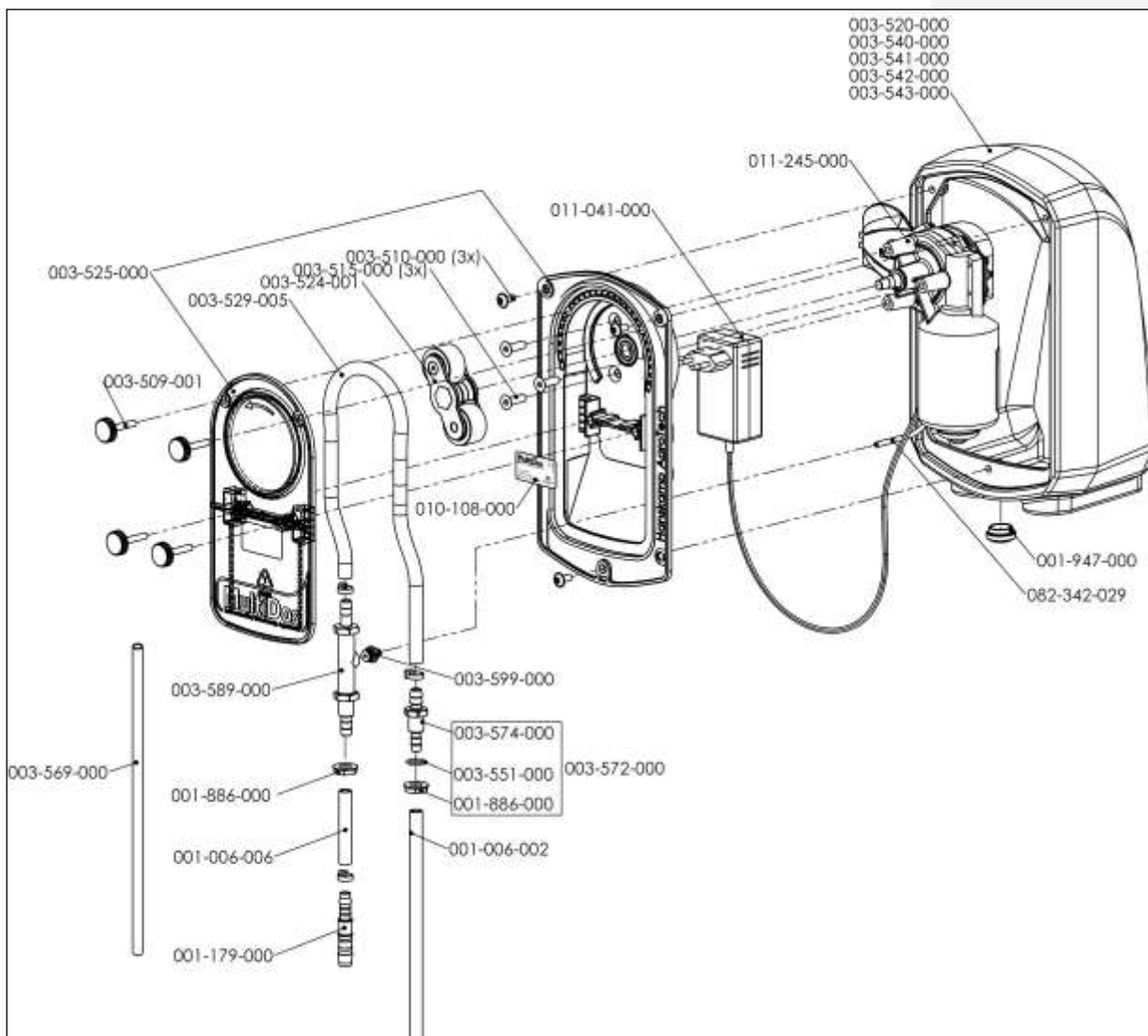

Annexe 3 : Pièces détachées

Des pièces détachées peuvent être commandées chez votre fournisseur pour la maintenance ou toute autre raison. Merci d'utiliser les numéros d'article indiqués sur l'illustration ci-dessous.

Pièces MultiFill			Pièces 003-524-001 rotor MultiFill		
Art. n°	Description	Quantité	Art. n°	Description	Quantité
001-006-002	Tuyau en PVC, 2 m, Ø10x7	1	003-503-000	Élément rotor MultiFill rouge	2
001-006-006	Tuyau en PVC, 6 cm, Ø10x7	1	003-504-001	Rouleau en plastique Ø 31,6 mm	2
001-179-000	Raccord réducteur 8 mm - 10 mm	1	003-507-000	Roulement à billes 6000RS	2
001-947-000	Passe-fils à membrane en élastomère thermoplastique	1	003-508-000	Bague de blocage	2
003-510-000	Vis Allen à embase	3	003-513-000	Adaptateur conique inox	1
003-515-000	Vis Allen à tête fraisée M5x30	3	003-514-000	Adaptateur inox	1
003-524-001	Rotor MultiFill complet avec rouleaux, matériel de fixation & élément rotor	1	003-516-000	Vis Allen à tête fraisée M5x10	2
003-525-000	Boîtier MultiDos complet avec Capot	1	Couleurs disponibles pour la fixation murale		
003-529-005	HanskampQualityTube Q-prene 0,48 m	1	Art. n°	Description	
003-569-000	Le tube d'inspiration Ø8x1 AISI304 l = 300 mm	1	003-520-000	Fixation murale MultiDos noir avec 3 inserts	
003-572-000	Accouplement plastique 9-9	1	003-540-000	Fixation murale MultiDos vert avec 3 inserts	
003-589-000	Couplage de traversée pour Multi-Fill avec raccord pour pressostat	1	003-541-000	Fixation murale MultiDos bleu avec 3 inserts	
Pièces moteur MultiFill			003-542-000	Fixation murale MultiDos rouge avec 3 inserts	
Art. n°	Description	Quantité	003-543-000	Fixation murale MultiDos orange avec 3 inserts	
001-425-000	Passe-fils en plastic Ø14 - Ø5, 8,4 mm	1	MultiDos pompe complète avec couvercle 003-525-000		
001-434-000	Moteur noir 28 RPM	1	Art. n°	Description	Quantité
001-435-000	Hotmelt Permacol 30.288	0,2	003-501-000	Boîtier MultiDos	1
003-546-000	O-ring 10x2 NBR70	1	003-502-000	Capot transparent MultiDos	1
003-591-000	Tableau de commande MultiFill SS 2K2 0,25W	1	003-507-000	Roulement à billes 6000RS 10x26x8 RVS	1
003-599-000	Couplage enfichable ø4 en plastique, vis droite 1/8"	1	003-509-001	Boulon Moleté M5 x 29 A2, acier inoxydable	4
010-091-000	Autocollant sur le bornier IM Moteur	1	003-519-000	Multisert 003-M5-insert avec plastique MultiDos	4
010-306-000	Autocollant sur le moteur MultiFill	1	010-066-000	Autocollant avec numéro de série MultiDos, à appliquer sur le boîtier du MultiDos	1
011-041-000	Block d'alimentation 230VAC - 24VDC 1500mA	1	Ajouts MultiFill		
011-234-000	Boîtier pour circuit imprimé de capteur, gris	1	Art. n°	Description	Quantité
082-342-002	Tuyau d'air PU/2cm 4x2 naturel	1	001-007-001	PVC flexible Ø14x10	50 m
082-342-029	Tuyau d'air PU/29cm 4x2 naturel	1	002-260-000	Kit de flotteurs MultiFill	1

Annexe 4 : Avertissements et mode d'emploi HanskampQualityTube

003-529-005 HanskampQualityTube

Avertissements et instructions d'utilisation pour les revendeurs, vendeurs et utilisateurs du MultiDos.



Attention ! The HanskampQualityTube n'est pas destiné à un usage médical !

Lisez attentivement ces avertissements et instructions avant toute utilisation ou revente.

Les avertissements et prescriptions suivants doivent être pris en considération afin d'éviter toute fissure ou fuite dans le flexible qui pourrait provoquer des dommages matériels et/ou corporels durant l'utilisation.

Avertissement

1. Les prestations du HanskampQualityTube thermoplastique dépendent de la température et de la pression.
2. Certains liquides peuvent être absorbés ou extraits par le HanskampQualityTube. L'utilisateur final a la responsabilité d'observer et de se documenter sur les spécifications, des prescriptions de sécurité et de la documentation du HanskampQualityTube.
3. L'utilisateur final a la responsabilité de déterminer si le flexible est adéquat pour l'application visée.
4. Le HanskampQualityTube ne convient pas aux applications médicales. L'utilisation de tuyau dans le cadre d'une application médicale est exclusivement sous la responsabilité du revendeur et/ou de l'utilisateur final (de trayeuses mécaniques).
5. Pour éviter toute déconnexion catastrophique pendant l'utilisation, toujours utiliser des colliers démontables lorsque le flexible est fixé à un raccord.
6. Il est conseillé à l'utilisateur final de prévoir un système de secours en cas de déchirure du flexible.
7. Aucun tuyau ne résiste éternellement. Les risques de déchirure existent en cas d'utilisation dans le MultiFill, d'utilisation à long terme ou d'installation incorrecte.

Les facteurs suivants influencent la durée de vie du HanskampQualityTube dans la pompe à liquides MultiDos :

- Le liquide pompé ;
- Le pourcentage d'étanchéité de la paroi du tuyau ;
- La vitesse de pompage (c'est-à-dire impacts du rouleau /minute) et le nombre total d'impacts ;
- La quantité de contre-pression du système ;
- La température du liquide qui est transporté et la température ambiante ;
- La résistance de frottement due à une mauvaise maintenance ou l'usure des rouleaux et des conducteurs ;
- La longueur tordue, fléchie ou excédentaire du HanskampQualityTube installé dans le MultiFill ;
- L'épaisseur de la paroi et les variations d'épaisseur.

Mesures pour éviter d'éventuels dommages matériels ou consécutif à l'utilisation du HanskampQualityTube dans le MultiDos :

- Configurez et surveillez soigneusement chacun des facteurs mentionnés ci-dessus lors de l'utilisation du HanskampQualityTube dans le MultiDos ;
- Lire et respecter les instructions de Hanskamp (fabricant) ou du revendeur de l'appareil, le MultiDos concernant l'installation du HanskampQualityTube, les rouleaux de pompe, les rouleaux de guidage, le tuyau d'aspiration, l'alimentation électrique, l'entretien et le calibrage ;
- Inspecter le HanskampQualityTube avant l'installation pour déceler d'éventuels dommages ;
- Assurez-vous que le HanskampQualityTube est à la bonne longueur et vérifiez que le HanskampQualityTube n'est pas installé tordu ou plié dans le MultiDos ;
- Vérifiez constamment le circuit du tuyau pour détecter tout signe de rupture ou de fuite du HanskampQualityTube, et prenez des mesures si nécessaire.

Les fiches de données de sécurité sont disponibles gratuitement auprès de Hanskamp.

Droits d'auteur et clause de non-responsabilité

Les informations contenues dans cette publication sont uniquement destinées à des fins d'information et ne constituent pas un devis de vente. Les produits proposés peuvent diverger des illustrations. Les références aux marques et/ou produits dans ce manuel d'installation sont uniquement à des fins d'identification. Les noms de société et les noms de produits mentionnés dans ce catalogue d'installation et d'instructions d'utilisation sont des marques déposées par leur propriétaires respectifs. Aucune partie de cette publication ne peut être reproduite ou publiée sans l'autorisation écrite préalable de Hanskamp AgroTech BV. Bien que la présente publication ait été élaborée avec le plus grand soin, Hanskamp AgroTech décline toute responsabilité pour les dommages pouvant résulter d'erreurs ou d'oublis dans la présente publication. Le manuel Néerlandais d'installation et d'utilisation est la version originale. Les traductions dans d'autres langues que le Néerlandais utilisent le manuel d'installation et d'utilisation Néerlandais comme document source. Hanskamp AgroTech BV décline toute responsabilité en cas de différences entre les traductions. En cas de doute concernant le contenu et l'exactitude d'une traduction de manuel d'installation et d'utilisation, la version Néerlandaise de ce manuel fait autorité.

Hanskamp AgroTech BV
Broekstraat 17
7009 ZB Doetinchem
Pays-Bas
Tel: +31 (0)314 - 393 797
Fax: +31 (0)314 - 393 826
www.hanskamp.nl

Hanskamp département de France
I, Impasse Chapulay Sud
69780 ST PIERRE DE CHANDIEU
FRANCE
Tel: +33 (0)4 72 48 29 86
Fax: +33 (0)9 70 61 15 33
www.hanskamp.fr
info@hanskamp.fr

Suivez nous sur :

