

PipeFeeder

Krachtvoerdosator
Feed dispenser
Kraftfutterdosierer
Doseur d'alimentation

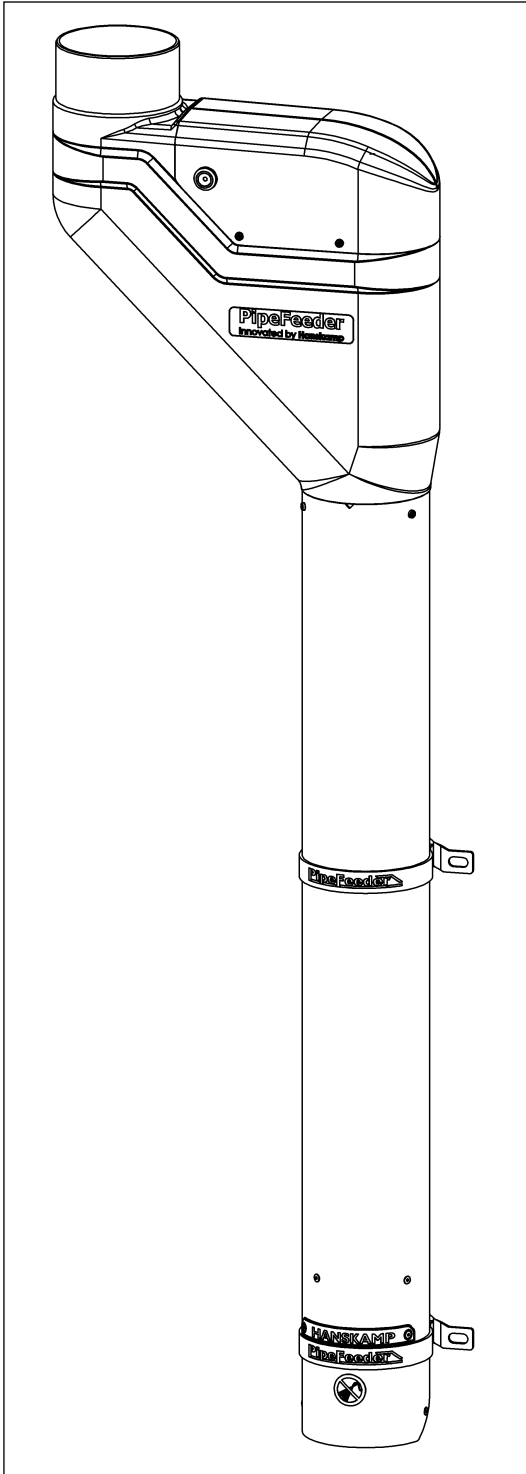

Instructions d'installation et d'utilisation

FR

Numéro d'article : 001-847-000

Date : Avril 2024

Version 3.5 - Traduit du manuel d'instructions d'origine

Conformément à l'annexe 1, chapitre 1.7.4 de la directive Machines 2006/42/CE



HANSKAMP

Innovation for dairy farming

Doetinchem,
Pays-Bas
www.hanskamp.fr

Avant-propos

Contenu de la notice d'installation et d'utilisation

Ce manuel contient les informations nécessaires pour installer et utiliser correctement le PipeFeeder. Lisez attentivement ces informations et assurez-vous que vous les comprenez avant d'installer le PipeFeeder. Dans le cas contraire, vous pourriez endommager le matériel. Prenez contact avec votre installateur si les informations ne vous semblent pas claires ou si vous souhaitez un complément d'information.

Toutes les informations de ce manuel ont été rédigées avec soin. Hanskamp décline toute responsabilité en cas d'erreur ou d'omission dans ce manuel. Les recommandations font office de lignes directrices. Toutes les instructions, les illustrations et les spécifications de ce manuel sont basées sur les informations les plus récentes disponibles au moment de la publication. Il est possible que votre PipeFeeder présente des améliorations, des caractéristiques ou des options qui ne sont pas abordées dans ce manuel.

Application

Le numéro de modèle du PipeFeeder auquel ce manuel s'applique est indiqué dans le tableau ci-dessous.

Désignation du modèle

Modèle	Numéro de modèle
PipeFeeder grit 10 grammes par rotation	026-000-000
PipeFeeder 80 grammes par rotation	027-000-000
PipeFeeder 35 grammes par rotation	028-000-000
PipeFeeder HighSpeed (manuel 010-107-000)	029-000-000

Coordonnées de votre installateur

Nous vous conseillons de noter ci-dessous le nom, le numéro de téléphone et l'adresse email de votre installateur. Vous pourrez ainsi retrouver facilement ces informations.

Nom	
Adresse	
Numéro de téléphone	
Adresse email	

1. Introduction

Le PipeFeeder séduit par sa fiabilité, sa simplicité et sa précision. Autant de caractéristiques appréciées par les éleveurs laitiers. Le distributeur automatique de concentré a été conçue par des techniciens ayant conscience de la réalité des pratiques au sein d'une salle de traite. Ils savent que, pendant la traite, le concentré fait des miracles mais connaissent aussi les inconvénients du système à ficelles.

Ces professionnels ont également conscience de l'augmentation constante du prix du concentré et donc du souci d'économie des éleveurs qui souhaitent de plus en plus doser justement le concentré. Le PipeFeeder dont le montage est simple répond à ces exigences et permet une distribution silencieuse du concentré. Il est également adaptable aux salles de traite à toit bas.

L'information contenue dans le présent manuel s'adresse aux éleveurs laitiers et aux installateurs de matériel agricole.

- Les éleveurs laitiers sont invités à utiliser le manuel pour effectuer des tests sur le PipeFeeder, le paramétrer ou afficher des récapitulatifs.
- Les installateurs sont invités à utiliser le manuel pour installer et régler le PipeFeeder.

2. Sécurité

2.1 Introduction

Le symbole d'alerte de sécurité identifie les messages de sécurité importants sur votre PipeFeeder et dans ce manuel. Lorsque vous verrez ce symbole, soyez alerte par la possibilité d'un risque éventuel de blessure ou de mort. Suivez les consignes de sécurité du message.



Pictogramme de danger

2.2 Mises en garde

Prêtez attention à l'utilisation des termes **ATTENTION** et **DANGER !** introduisant les messages de sécurité. Aux mises en garde s'appliquent les directives suivantes :



Attention ! Indique une situation potentiellement dangereuse pouvant, si elle n'est pas évitée, entraîner de petites blessures ou causer des dégâts aux appareils ou à l'environnement.



Danger ! Indique une situation potentiellement dangereuse pouvant, si elle n'est pas évitée, entraîner de graves blessures corporelles, voire la mort.

2.3 Consignes de sécurité

Vous êtes responsable de la sécurité et de la maintenance de votre PipeFeeder. Vous devez vous assurer que vous et toute personne qui sera amenée à faire fonctionner, entretenir ou à travailler aux alentours du PipeFeeder, connaisse toutes les informations de sécurité contenues dans ce manuel.

Vous êtes l'élément clef d'une bonne sécurité. Le respect des règles de sécurité vous protégera vous et votre entourage. Appliquez-les comme partie intégrante de votre programme de sécurité. Assurez-vous que TOUTE PERSONNE utilisant, entretenant le PipeFeeder ou travaillant à proximité soit informée de ces mesures de sécurité. Ne risquez pas vous blesser ou de mourir en ignorant ces règles de sécurité.

- Les propriétaires d'un PipeFeeder sont tenus de former les utilisateurs avant la mise en service de l'appareil. Cette formation doit être renouvelée au moins une fois par an.
- L'utilisateur doit lire, comprendre et se conformer à toutes les consignes de sécurité et instructions d'utilisation données dans le manuel.
- Toute personne n'ayant pas lu ou compris toutes les consignes de sécurité et instructions d'utilisation n'est pas autorisée à utiliser le PipeFeeder.
- N'apporter aucune modification à l'appareil. Les modifications non-autorisées peuvent impacter sa durée de vie et/ou entraîner des blessures corporelles.
- Utiliser uniquement des pièces de rechange d'origine et veiller à ce que celles-ci soit mises en place par des installateurs agréés.
- Le PipeFeeder doit être protégé afin que le système de dosage soit inaccessible. Cette séparation doit être conforme aux normes et directives européennes. Sans cette séparation, le PipeFeeder ne répond pas aux exigences de sécurité fixées par Hanskamp pour le produit.

2.3.1 Consignes de sécurité d'ordre général

- Veillez à avoir lu et compris ce manuel et les consignes de sécurité avant de brancher le PipeFeeder sur une prise électrique afin de pouvoir l'utiliser ou le régler, ou avant de le débrancher pour faire la maintenance.
- Seul le personnel formé est habilité à utiliser le PipeFeeder.
- Mettre en place tous les panneaux de protection et dispositifs de sécurité avant la mise en service du PipeFeeder.
- Porter des vêtements et des équipements de protection appropriés.
- Avant de procéder au nettoyage ou à l'entretien du PipeFeeder, le débrancher et isoler l'alimentation.
- Veiller à avoir à portée de main les numéros d'urgence médicale dans votre région.
- Contacter l'agent de traite le plus proche pour d'autres questions.
- Passer régulièrement (tous les ans) en revue tout ce qui a trait à la sécurité avec tous les utilisateurs.
- Le PipeFeeder doit être protégé afin que le système de dosage soit inaccessible. Cette séparation doit être conforme aux normes et directives européennes. Sans cette séparation, le PipeFeeder ne répond pas aux exigences de sécurité fixées par Hanskamp pour le produit.

2.3.2 Consignes de sécurité relatives à l'électricité

- Seul un électricien qualifié est habilité à installer l'alimentation électrique pour le PipeFeeder.
- Vérifier que la mise à la terre du système électrique et de tous les composants du PipeFeeder est conforme aux règles et aux prescriptions locales.
- Remplacer immédiatement les câbles électriques, les gaines de câble, les interrupteurs et autres pièces dès qu'ils sont endommagés.
- Isoler l'alimentation électrique avant d'ouvrir le PipeFeeder ou d'intervenir sur le système électrique.

2.3.3 Consignes de sécurité relatives à l'installation

- Veillez à avoir lu et compris toutes les instructions figurant dans ce manuel.
- Vérifier que le PipeFeeder est installé correctement.

2.3.4 Consignes de sécurité relatives à l'utilisation

- Veillez à avoir lu et compris ce manuel et les consignes de sécurité avant de brancher le PipeFeeder sur une prise électrique afin de pouvoir l'utiliser ou le régler, ou avant de le débrancher pour faire la maintenance.
- Seul le personnel formé est habilité à utiliser le PipeFeeder.
- Avant de procéder au nettoyage ou à l'entretien du PipeFeeder, couper son alimentation électrique en retirant la fiche de la prise secteur.
- Mettre en place le couvercle et les dispositifs de sécurité avant la mise en service du ControlPanel.
- Ne pas approcher les mains, les pieds et les vêtements des parties sous tension.
- Toujours tenir toutes les personnes étrangères, et notamment les enfants, éloignées du PipeFeeder.
- Avant la mise sous tension du PipeFeeder, s'assurer que toutes les pièces sont bien serrées et que tous les câbles et toutes les fixations sont en bon état.
- Contactez votre installateur en cas de questions.

2.3.5 Consignes de sécurité relatives à l'entretien

- Veillez à avoir lu et compris ce manuel et les consignes de sécurité avant de brancher le PipeFeeder sur une prise électrique afin de pouvoir l'utiliser ou le régler, ou avant de le débrancher pour faire la maintenance.
- Seul le personnel formé est habilité à utiliser le PipeFeeder.
- Avant de procéder au nettoyage ou à l'entretien du PipeFeeder, couper son alimentation électrique en retirant la fiche de la prise secteur.
- Porter des vêtements et des lunettes de protection lors de travaux sur le système électrique.
- S'assurer que toutes les protections et tous les dispositifs de sécurité sont remis en place à l'issue de travaux d'entretien.

2.3.6 Messages de sécurité

- Les messages de sécurité d'ordre général sont repris dans ce chapitre sur les mises en garde. Les messages de sécurité spécifiques figurent dans les différentes parties de ce manuel là où des dangers potentiels peuvent survenir si les procédures ou les consignes ne sont pas respectées.

3. Notice d'installation et d'utilisation

Description générale

Le PipeFeeder de Hanskamp est un doseur électrique conçu afin de fournir du fourrage concentré sous forme de granulés (ill. 1). Le PipeFeeder est destiné à la fourniture de fourrage concentré, en connexion avec un ordinateur de DAC ou utilisé pour l'alimentation en salle de traite. Prenez connaissance de toutes ces instructions et respectez les consignes de sécurité.

Si le PipeFeeder est commandé au moyen d'un ControlUnit de Hanskamp, veuillez également consulter les instructions d'installation art. n° 001-841-000. Si nécessaire, vous pouvez demander ce manuel auprès du fabricant. Si le PipeFeeder n'est pas commandé au moyen d'un ControlUnit, veuillez alors toujours consulter le manuel du dispositif de commande concerné.

Vous trouverez les numéros de commande et la description des pièces dans l'annexe.

Transport et stockage

Le PipeFeeder est transporté dans une boîte qui contient 2 PipeFeeders. Lorsqu'une installation complète d'alimentation pour salle de traite est expédiée, les boîtes se trouvent sur une palette. Celle-ci est complètement emballée dans un film plastique et protégée aux angles au moyen de ruban adhésif afin de ne pas être endommagée. Le stockage du PipeFeeder devra également se faire de cette façon.



Attention ! Déplacez toujours la palette à l'aide d'un moyen de transport adéquat (chariot élévateur, fourche à palettes, transpalette...).

Attention ! Lors du déemballage de la palette/boîte, des éléments peuvent tomber de la palette/boîte.

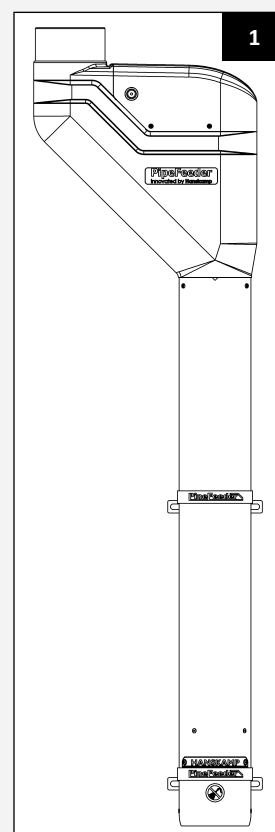

La boîte contient :

1. 2 doseurs de concentré PipeFeeder ;
2. 1 sac avec 4 colliers de fixation art. n° 001-902-000 ;
3. 2 couvercles pour le moteur ;
4. 2 sachets de vis pour le couvercle et le passe-fils.

Indications :

Se trouve à l'arrière du tube, juste en dessous de la partie en plastique.

Numéro d'article

Description du produit

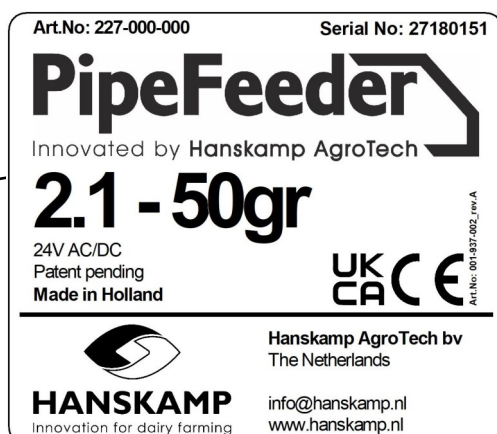

Numéro de série

CE/UKCA-Sigle

Adresse

Autocollants de sécurité

L'utilisateur et l'installateur sont responsables de la sécurité d'utilisation et de l'entretien du PipeFeeder.

La sécurité autour PipeFeeder est assurée à l'aide d'autocollants de sécurité. Ceux-ci doivent être apposés correctement. Un seul autocollant de sécurité concerne le PipeFeeder. Celui-ci doit être apposé sur l'angle supérieur gauche du couvercle.

Apposition des autocollants

- Nettoyez et séchez le support où l'autocollant va être appliqué.
- Veillez à ce que la température du support ne soit pas inférieure à 5 °C.
- Déterminez l'endroit exact de collage.
- Décollez une petite partie du film de protection au dos de l'autocollant.
- Positionnez l'autocollant sur le support et appuyez sur une petite partie de la couche adhésive.
- Décollez doucement le film et apposez entièrement l'autocollant.
- Éliminez les éventuelles bulles d'air avec une aiguille et utilisez le film protecteur pour lisser l'autocollant.

Entretien des autocollants de sécurité

- Toujours maintenir les autocollants de sécurité propres et lisibles. Les nettoyer avec de l'eau et du savon. N'utilisez aucun solvant ou produit abrasif susceptible de les endommager.
- Remplacez les autocollants de sécurité manquants ou illisibles.

Les autocollants de sécurité sont disponibles chez Hanskamp. Mentionnez toujours les numéros d'article lorsque vous passez commande.

**001-702-000 pictogramme d'avertissement**

Danger de: blocage de membres possible dans le tube.

**001-755-000 Autocollant d'avertissement**

Le PipeFeeder peut démarrer automatiquement.

Installation

1. Déterminez d'abord l'endroit où le PipeFeeder doit être monté et à quelle hauteur. Le PipeFeeder peut facilement être monté sur une paroi ou une porte latérale de la station d'alimentation, à l'aide des étriers de montage (art. n° 001-902-000).
2. Avant de monter les boulons et les écrous, lubrifiez ceux-ci avec suffisamment de graisse cuivre.
3. Si la distance entre la mangeoire et le doseur est trop grande, nous vous conseillons d'utiliser un tube de déversement et de l'installer juste sous le doseur. Le PipeFeeder est adapté pour être monté directement au-dessus de la mangeoire, de sorte à réduire la hauteur de déversement et à diminuer ainsi le bruit et la poussière. Montez toujours le PipeFeeder un peu au-dessus de la mangeoire afin que l'air puisse circuler de façon suffisante (ill. 2). Montez toujours le PipeFeeder avec la face longue dirigée vers l'animal (ill. 3). Des exemples de montage peuvent être consultés sur www.hanskamp.fr.

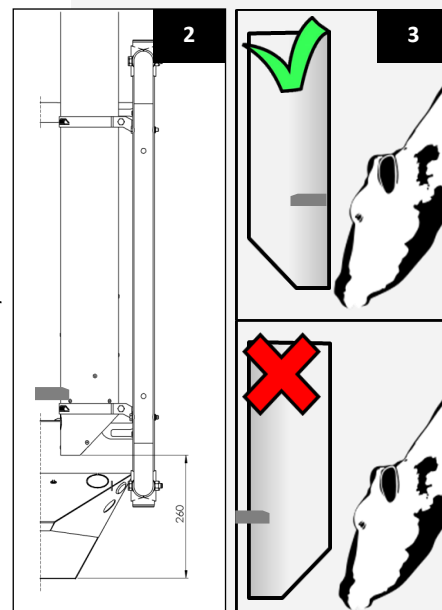

Attention ! Aucun matériel de fixation n'est fourni pour fixer le PipeFeeder sur la paroi ou sur la station d'alimentation.



Attention ! Laissez toujours un espace libre de ± 3 cm entre le bas du PipeFeeder et le haut de la mangeoire. Cela permet la circulation de l'air sous le PipeFeeder.



Attention ! Montez toujours le PipeFeeder avec la face longue dirigée vers l'animal.

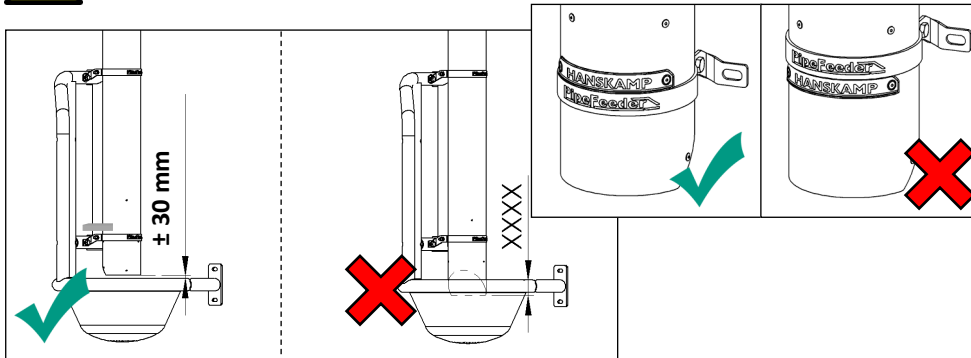

4. Utilisez un câble pourvu d'une bonne protection pour raccorder le doseur. Normalement le moteur tourne vers la gauche.



Attention ! Lors du montage, coupez toujours d'abord l'alimentation électrique de l'unité de commande.



Attention ! Veillez toujours à installer une prise ou un interrupteur verrouillable entre le PipeFeeder et l'alimentation électrique, afin de pouvoir déconnecter le PipeFeeder de l'alimentation électrique.

5. À l'aide de la membrane de passage du câble fournie (art. n° 001-947-000) (ill. 4B), enfoncez le câble à travers le couvercle du PipeFeeder. Pour cela, percez un trou ($\varnothing 16$ mm) dans le couvercle à l'endroit souhaité (ill. 4A). Connectez ensuite l'autre extrémité à la sortie souhaitée de l'unité de commande.
6. Établissez une connexion solide et étanche avec la vis d'Archimède. Le raccord supérieur du PipeFeeder est de $\varnothing 125$ mm. Pour cela, utilisez toujours un manchon en PVC ou en PP. Cela permet d'éviter que de l'eau, de l'humidité ou des saletés ne pénètrent dans le réservoir du PipeFeeder (ill. 5).



Attention ! Une obturation insuffisante avec la vis d'Archimède peut provoquer des problèmes qui peuvent nuire au bon fonctionnement du PipeFeeder.

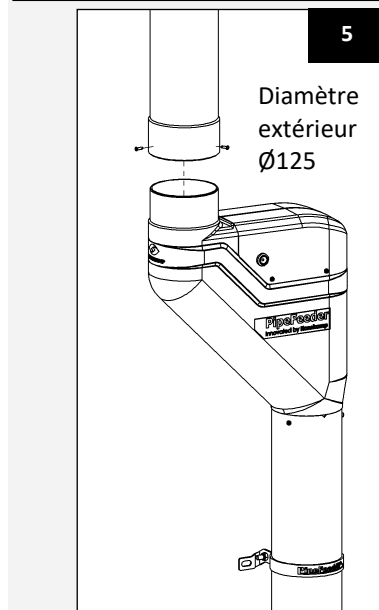
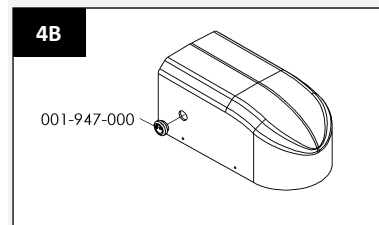
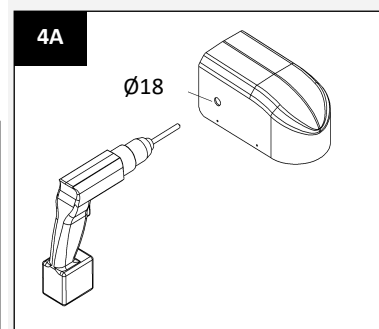

Réglage du PipeFeeder

7. Le PipeFeeder doit être réglé correctement (anti-gaspillage) avant d'être mis en service. Le réglage s'effectue comme suit :



Attention ! Commencez par mettre l'unité de commande hors tension avant de passer à l'étape suivante.

- Ôtez le couvercle du PipeFeeder. Démontez la plaque moteur en dévissant les 4 petits boulons (ill. 6).
- Détachez le moteur avec la plaque moteur et la pièce de jonction de l'arbre (ill. 6).
- Tournez l'étoile qui se trouve au-dessus de l'arbre d'entraînement.
- Veillez à ce que la flèche sur l'étoile se trouve en face de l'encoche en haut du tube en inox (ill. 7).
- Faites glisser le moteur avec la plaque moteur et la pièce de jonction pour les remettre en place sur l'arbre d'entraînement. Fixez-les en resserrant les 4 petits boulons.
- Placez le couvercle sur le PipeFeeder (ill. 8).
- Remettez l'unité de commande sous tension.
- Remplissez le PipeFeeder et faites-le tourner une fois afin de vérifier le fonctionnement (production d'un signal).

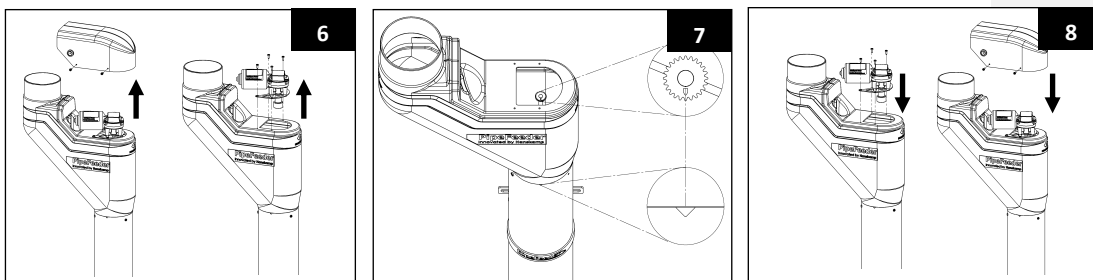

Ce réglage doit faire en sorte que l'ouverture de déversement se ferme. De cette façon, une vache qui cogne pour avoir plus n'est pas récompensée (principe anti-gaspillage). Ce réglage doit être effectué aussi bien dans le PipeFeeder de l'installation d'alimentation en salle de traite que dans celui en stalle d'alimentation en fourrage concentré.

8. Lorsque l'installation n'est pas tout à fait bien adaptée, vous pouvez tourner librement la partie en plastique par rapport au tube en inox. Lorsque la partie en plastique est tournée, la procédure de réglage doit toujours être de nouveau suivie (étape 7). Il est ensuite nécessaire de vérifier qu'après avoir monté ou tourné la partie en plastique, le moteur est toujours correctement en place sur l'arbre.

Important !

- Hanskamp ne peut garantir le fonctionnement anti-gaspillage du PipeFeeder que si le moteur est correctement réglé.
 - Veillez à ce que le câblage soit soigneusement dissimulé afin d'être hors de portée des animaux. Des situations dangereuses pourraient autrement se produire.
 - Montez toujours soigneusement le couvercle qui protège le moteur, avant de mettre le PipeFeeder en marche. Des situations dangereuses pourraient autrement se produire (ill. 8).
9. Le fonctionnement du PipeFeeder est totalement électrique. Le moteur entraîne un arbre qui en bas du tube en inox ($\varnothing 129 \times 2$ mm) fait tourner un mécanisme à pales. Ce mécanisme dose le concentré. Si une commutation est utilisée, qui commande simultanément plusieurs doseurs, comme dans une commande par côté (alimentation en salle de traite), il est possible de raccorder plusieurs PipeFeeders sur une seule ligne d'alimentation. Veillez à ce que l'intensité électrique maximale admissible ne soit pas dépassée ; celle-ci est indiquée sur la source d'alimentation électrique (art. n° 002-812-000 ou 002-813-000 PowerUnit).

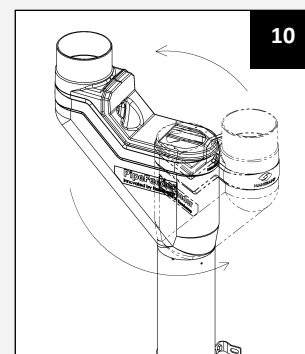
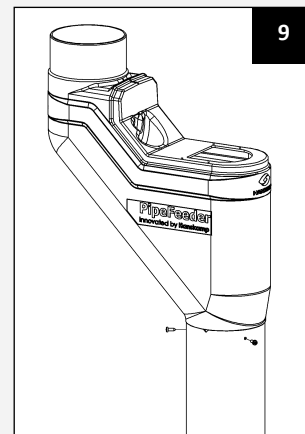

Calibrage

10. Pour calibrer le PipeFeeder, demandez à l'ordinateur du DAC d'envoyer 10 fois une pulsion. Ensuite, pesez le concentré distribué, divisez le poids par 10 et introduisez la valeur obtenue dans l'ordinateur du DAC. Répétez cette procédure une fois par mois et à chaque fois que vous changez de concentré.

Important !

- Le PipeFeeder est exclusivement destiné aux aliments concentrés cylindriques dont le diamètre varie entre $\varnothing 2$ et $\varnothing 8$ mm. Dans le cas contraire, le fabricant ne peut en garantir le bon fonctionnement.
- Lors de l'installation du PipeFeeder, veillez à ce que la pression du concentré sur le doseur soit inférieure à 50 kg.
- Ne placez jamais votre main dans le fond du PipeFeeder lorsque ce dernier fonctionne ou lorsqu'il est raccordé au réseau électrique (ill. 11). L'orifice de déversement est restreint par une barre. Celle-ci permet d'éviter que la zone présentant un danger de coupure puisse être atteinte.

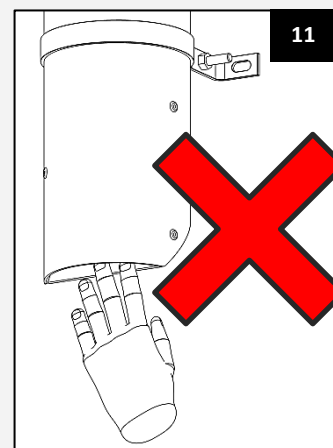
**Maintenance**

1. Vérifiez quotidiennement que l'installation du PipeFeeder ne présente aucune panne ou usure. Pour ce faire, réalisez un test d'amorçage sur les moteurs du DAC. Veillez à réduire ou à éliminer autant que possible les bruits et autres vibrations, provoqués par le fonctionnement du PipeFeeder.
2. Lors de la maintenance d'un produit raccordé à une unité de commande, évitez toute possibilité de démarrage inopiné. Mettez toute l'installation hors tension ! Pour ce faire, coupez l'alimentation de l'unité de commande et du moteur de dosage.
3. Il est conseillé de faire réaliser les réparations et la maintenance par un spécialiste.
4. N'ouvrez jamais le boîtier alors que le PipeFeeder est en cours de fonctionnement. Vous évitez ainsi de vous électrocuter ou de vous coincer un membre dans la vis sans fin.
5. L'utilisateur/propriétaire du PipeFeeder doit se conformer aux recommandations et aux indications du mode d'emploi afin de garantir la sécurité de tout un chacun. À défaut, c'est la responsabilité de l'utilisateur qui est engagée et le fabricant ne peut en aucun cas être tenu responsable de tout dommage physique ou de tout dommage matériel au produit ou causé par le produit.



Attention ! Lors de la maintenance, coupez toujours d'abord l'alimentation électrique de l'installation.

Nettoyage

Nettoyez régulièrement le PipeFeeder avec un chiffon humide. N'aspergez pas d'eau sous le capot ni dans le tube de réserve. Veillez à ce que l'orifice de déversement soit et reste propre. Cela est indispensable au bon fonctionnement du système.



Attention ! N'utilisez pas de nettoyeur haute pression dans ou sur le PipeFeeder. Cela pourrait provoquer des obstructions.



001-976-000

Autocollant d'interdiction
Interdiction d'asperger d'eau.

Démontage

Lors du démontage, toutes les pièces doivent être triées en fonction du matériau qui les constitue et intégrées dans le flux de recyclage des déchets correspondants.

Limites de garantie

La garantie exclue les frais et dépenses résultant de :

- L'utilisation de l'appareil à des fins autres que celles prévues, en désaccord avec les spécifications du manuel d'installation et d'utilisation.
- Les conséquences de toute intervention d'ingénieurs autres que les ingénieurs reconnus et agréés par Hanskamp pour l'exécution de travaux d'entretien, de maintenance et autres travaux techniques.
- D'incidents comme le gel, la glace, le feu, l'inondation ou toute autre forme de charge hydraulique extrême et la foudre.
- De défaillances du système électrique ou de la mise à la terre.
- De l'endommagement du système électrique dû à des rongeurs, etc.

La garantie ne s'applique pas aux dommages indirects qui n'ont pas un lien immédiat avec la machine en tant que telle. Tous les systèmes ont été testés. Cependant, en cas de défauts, Hanskamp ne pourra être tenu responsable des dommages consécutifs.

Aperçu des changements inclus dans cette notice d'installation et d'utilisation

N°	Date de publication	Chapitre(s)	Commentaires
1	06/2014	Tous	Première édition
1.1	01/2013	Installation	Addition DosPrint
2.0	10/2013	Tous	Mise à jour de la version 2.
2.1	06/2014	Tous	Mettre à jour la norme pour 2014
2.2	08/2014	Tous	Nouveau nom et logo ajoutée
2.3	07/2016	Déclaration CE	Référence incorrecte supprimé
2.4	11/2016	Page 12	Ressort grattoir pour PipeFeeder
3.0	2/2017	Tous	Nouvelles images et informations inutiles supprimées
3.1	8/2017		Ressort retiré
3.2	1/2018	Installation	Ajout de la hauteur d'installation MultiFrame du PipeFeeder
3.3	4/2018	Annexes	PF 2.0 nombre
3.4	01/2023	Page 7 + 14	Ajout du logo UKCA
3.5	04/2024	Page 9 + 11 + 18	Page 9 : Ø16 remplacé par Ø18 sur la figure 4A. Page 11 : Ø4 - Ø6 mm remplacé par Ø2 - Ø8 mm. Page 18 : 228 - Version 35g ajoutée.

Droits d'auteur et clauses de non-responsabilité

Les informations contenues dans cette publication sont uniquement destinées à des fins d'information et ne constituent pas un devis de vente. Les produits proposés peuvent diverger des illustrations. Les références aux marques et/ou produits dans ce manuel d'installation sont uniquement à des fins d'identification. Les noms de société et les noms de produits mentionnés dans ce catalogue sont des marques déposées par leur propriétaires respectifs. Aucune partie de cette publication ne peut être reproduite ou publiée sans l'autorisation écrite préalable de Hanskamp AgroTech BV. Bien que la présente publication ait été élaborée avec le plus grand soin, Hanskamp AgroTech décline toute responsabilité pour les dommages pouvant résulter d'erreurs ou d'oublis dans la présente publication. Le manuel Néerlandais d'installation et d'utilisation est la version originale. Les traductions dans d'autres langues que le Néerlandais utilisent le manuel d'installation et d'utilisation Néerlandais comme document source. Hanskamp AgroTech BV décline toute responsabilité en cas de différences entre les traductions. En cas de doute concernant le contenu et l'exactitude d'une traduction de manuel d'installation et d'utilisation, la version Néerlandaise de ce manuel fait autorité.

Déclaration de conformité des machines achevées IIA

(Selon l'annexe IIA de la directive Machines 2006/42/CE, pour les machines achevées)

Nous soussignés,
La société Hanskamp AgroTech BV
Broekstraat 17
7009 ZB Doetinchem
Pays-Bas

Rédacteur(s) mandaté(s) du dossier technique :

H.J. Hanskamp

Déclarons sous notre entière responsabilité que le produit :

027-000-000 PipeFeeder

Doseur électrique pour d'alimentation dans les systèmes de traite,
auquel la présente déclaration a trait, est conforme aux dispositions de la ou des direc-
tives suivantes :

- Directive Machines 2006/42/CE

Le produit est également conforme aux dispositions des directives suivantes :

- NEN-EN-ISO 12100
- NEN-EN-IEC 60204-1
- NEN-EN-IEC 13849-1

Le non-raccordement du PipeFeeder ou la non-utilisation de ces dispositifs de sécurité prescrits entraîne l'annulation de la présente Déclaration de conformité et aucun droit ne peut en être tiré.

Fait à Doetinchem, Pays-Bas, le 29-07-2016

H.J. Hanskamp



4. FAQ

Problème récurrent	Cause éventuelle	Solution
Les granulés ne tombent pas.	Pas de granulés dans le tuyau de stockage.	Contrôlez la vis sans fin et le silo.
	Le moteur ne démarre pas. Contrôlez en détachant le clapet du moteur et en vérifiant les LED sur le circuit imprimé d'amorçage.	Contrôlez l'alimentation + l'amorçage (tension) (consultez le manuel de la ControlUnit si elle est utilisée comme pilote).
	Contrôlez si le rotor tourne. Pas de connexion entre le rotor et le moteur.	Retirez le moteur du rotor puis remettez-le en place. (Attention au réglage pour l'anti-gaspillage) (p. 10, point 7.)
	Obstruction par exemple par du bois ou du plastique.	Retirez le PipeFeeder du mur et secouez-le jusqu'à ce qu'il se vide. Il doit être possible de faire tourner le rotor manuellement lorsque celui-ci est vide.
Le PipeFeeder ne protège pas des salissures.	Le PipeFeeder n'est pas réglé correctement.	Pour l'anti-gaspillage, voir p. 10, point 7.
Le PipeFeeder ne fournit pas les quantités requises.	Le calibrage est incorrect.	Calibrez l'unité d'amorçage (voir p. 11, point 10).

Annexes

Hanskamp AgroTech peut fournir les types de doseurs suivants :

Art. n° 227-324-010	Programme 0 = Standard Programme 1 = RIM impulsion contrôlée (Lely A4) 2 = IM étaler sur la durée de la traite 3 = HS Chèvres (NVT)	Rotation 1 = Droit 2 = Gauche 3 = Devant (FS) 4 = Derrière 5 = 45° Droit (MF) 6 = 45° Gauche (MF)	Version 0 = Normal 1 = Sans barreau (NVT) 2 = Scié sur une planche (NVT) 3 = Sans plaque de bas (NVT) 4 = Sans tube (PF-HS) 5 = Plaque de bas fermé (special)
	Moteur 1 = 1650 24VDC 28 rpm SolidState++ (Anti-gaspillage) DV 2 = 11095 24VAC 28 rpm RIM temps, Anti-gaspillage DV 3 = 11125 24VDC 28 rpm RIM impulsion, (Anti-gaspillage) DV 4 = 1652 24VDC 28 rpm (Intelligent / Anti-gaspillage) DV 5 = 1440 24VDC 41 rpm (Anti-gaspillage) DV 6 = 11021 24VDC 28 rpm (Anti-gaspillage) Solid State DV 7 = 1663 24VDC 28 rpm OV 8 = 1001 24VDC 41 rpm (Anti-gaspillage) DV	Longueur 0 = Extra court L = 821 mm 1 = Court L = 1141 mm 2 = Normal L = 1440 mm 3 = Longue (FS) L = 1926 mm	Couleur 1 = Noir 2 = Vert 3 = Bleu 4 = Rouge 5 = Orange
Groupe de produit 026 = PF Grit (10 gr. par rotation) 077 = PipeFeeder (80 gr. par rotation) 127 = PF 2.0 (80 gr. par rotation) 227 = PF 2.1 (50 gr. par rotation) 028 = PipeFeeder (35 gr. par rotation) 128 = PF 2.0 (35 gr. par rotation) 228 = PF 2.1 (35 gr. par rotation) 029 = HighSpeed			

Annexes

Hanskamp AgroTech peut fournir les types de doseurs suivants :

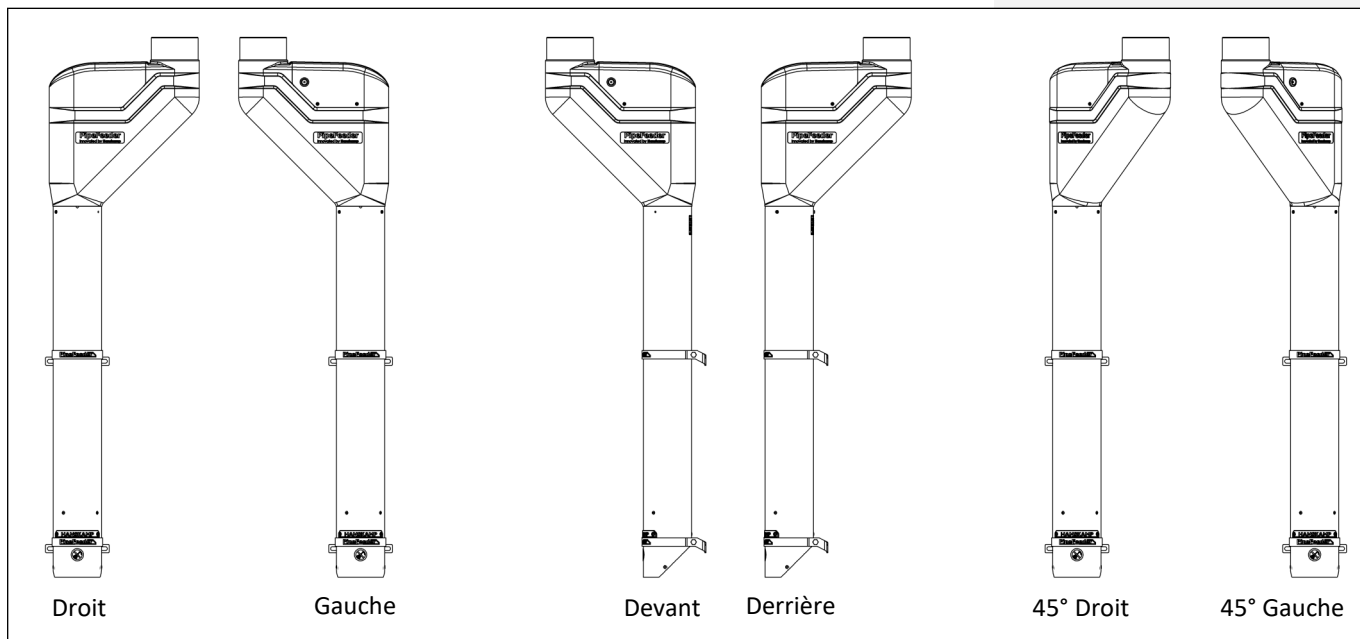

Pièces distinctes

Pour les entretiens ou toute autre raison, il est possible de commander des pièces de rechange auprès de votre fournisseur. Veuillez pour ce faire utiliser les numéros d'articles mentionnés sur l'illustration ci-dessous.

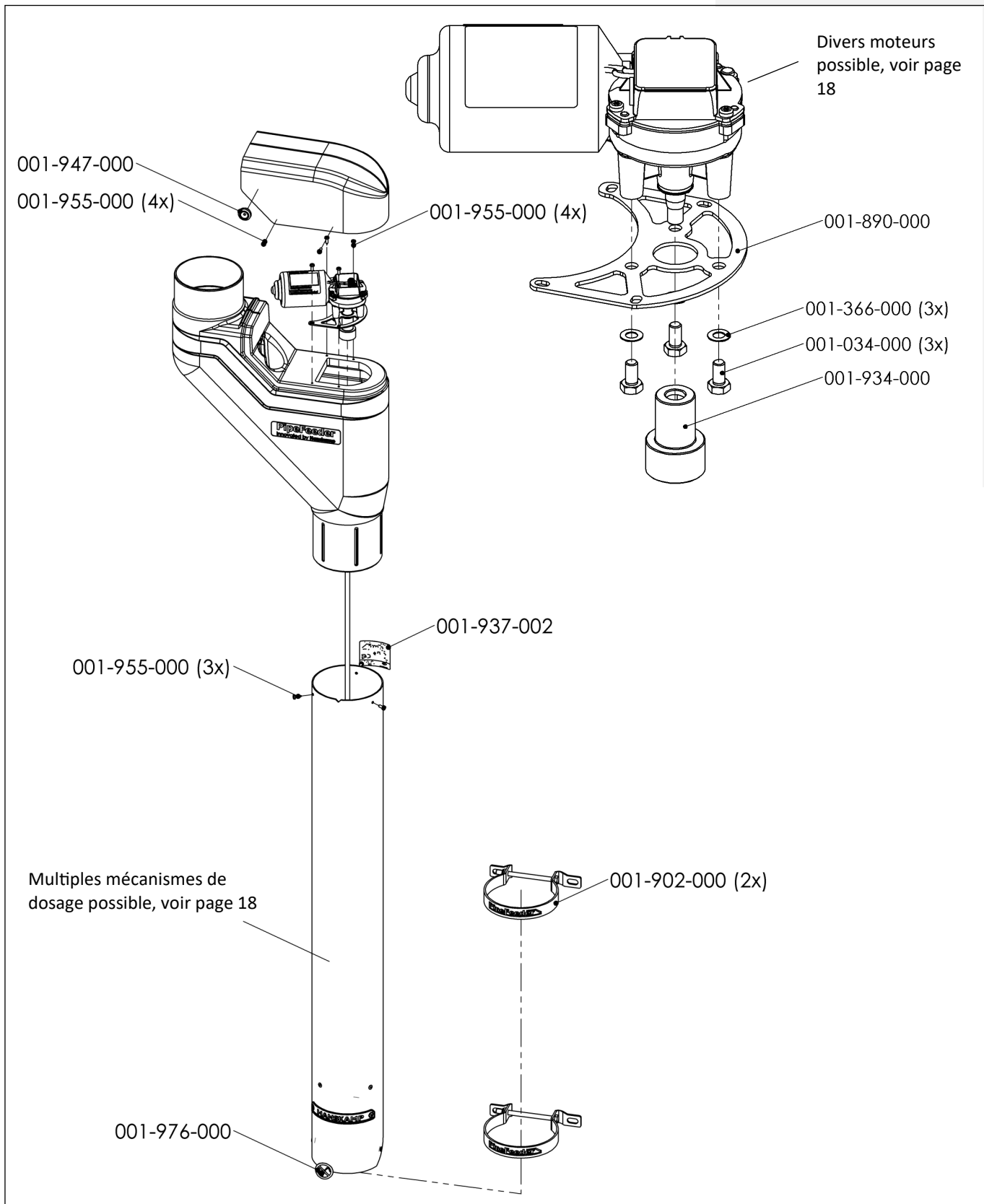

Description des pièces

Art. n°	Description	Nombre
001-034-000	Boulon M6x12 A2 DIN 933	3
001-366-000	Rondelle resort M6 A2 DIN 137B	3
001-890-000	Support pour moteur DC	1
001-902-000	Étrier pour montage mural Ø129 complet	2
001-934-000	Pièce d'accouplement moteur DC	1
001-947-000	Passe-fils à membrane en élastomère thermoplastique	1
001-955-000	Vis taraudeuse ckkk 4x13 inox A2 Pozi	11
001-976-000	Autocollant d'interdiction « Interdiction d'asperger d'eau » Ø33 mm	1

Plastique résumé

Art. n°	Description	Nombre
001-903-001	plastique PEMD 45° avec couvercle, vert	1
001-904-001	plastique PEMD 45° avec couvercle, noir	1
001-924-001	plastique PEMD 45° avec couvercle, bleu	1
001-925-001	plastique PEMD 45° avec couvercle, rouge	1
002-024-001	Plastique PEMD 45° avec couvercle, orange	1

Moteurs résumé

PF n°	Référence	Description	Service info art. n°	Nombre
*2*_*2-0*0	011-095-000	RIM moteur 28 rpm 24VAC avec rétroaction chronométré	010-225-0**	1
*2*_*2-1*0	011-125-000	RIM moteur 28 rpm 24VAC avec rétroaction pulsmétré	010-225-0*5	1
*2*_*4-0*0	001-652-000	Moteur Intelligent 28 rpm 24VDC	010-086-000	1
*2*_*4-2*0	001-652-1**	Moteur Intelligent 28 rpm 24VDC Distribution pendant la durée de la traite	010-247-000	1
*2*_*5-0*0	001-440-000	Moteur de dosage 40 rpm gris sans câble 24VCC	011-133-000	1
*2*_*6-0*0	011-021-000	Moteur SolidState 5 28 rpm	011-027-000	1
*2*_*8-0*0	001-001-000	Moteur dosage 40 rpm gris, avec câble 24VCC	011-133-000	1

Résumé les tubes y compris mécanisme de dosage

Art. n°	Description	Nombre
026 - Grit (10 gramme)		
026-001-000	Extra court 370mm	1
026-011-000	Court 690mm	1
026-021-000	Normal 990mm	1
026-031-000	Haut 1475mm	1
227 - (50 gramme)		
127-000-021	Extra court 370mm	1
127-010-021	Court 690mm	1
127-020-021	Normal 990mm	1
127-030-021	Haut 1475mm	1
228 - (35 gramme)		
128-000-021	Extra court 370mm	1
128-010-021	Court 690mm	1
128-020-021	Normal 990mm	1
128-030-021	Haut 1475mm	1

Dimensions d'encastrement

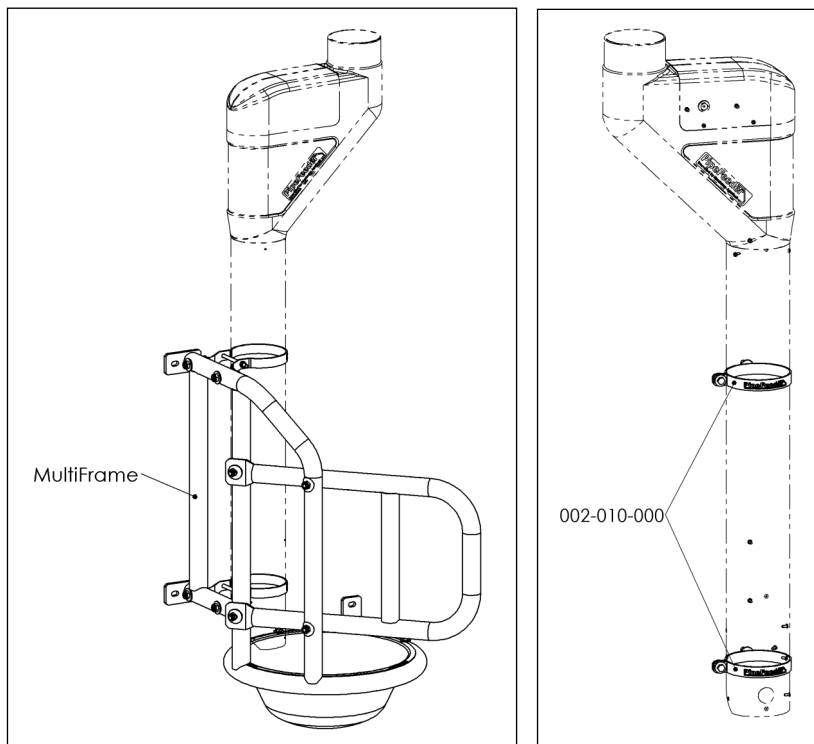
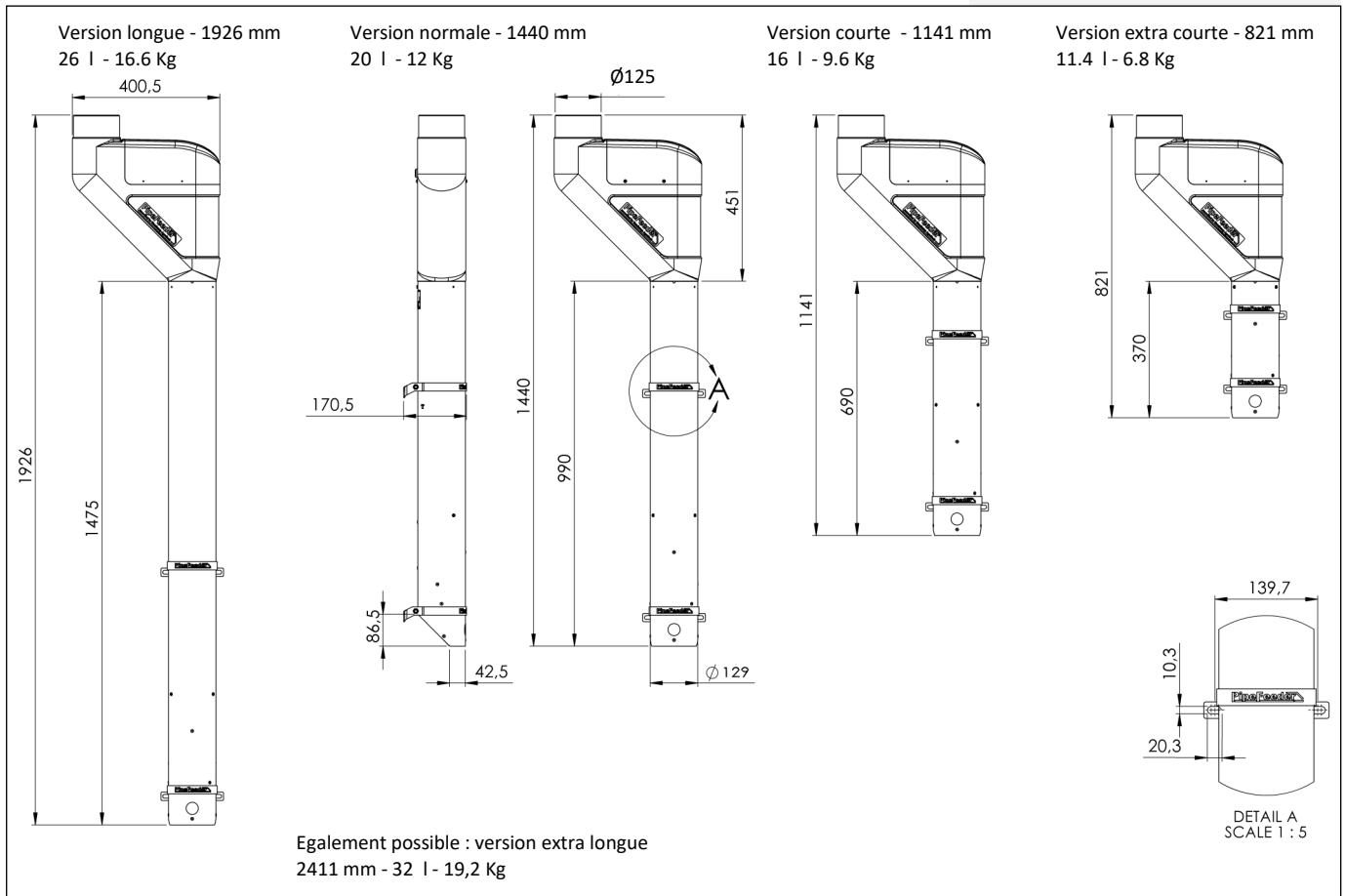

Hanskamp AgroTech BV
Broekstraat 17
7009 ZB Doetinchem
Pays-Bas
Tel: +31 (0)314 - 393 797
Fax: +31 (0)314 - 393 826
www.hanskamp.nl
info@hanskamp.nl

Hanskamp département de France
I, Impasse Chapulay Sud
69780 ST PIERRE DE CHANDIEU
FRANCE
Tel: +33 (0)4 72 48 29 86
Fax: +33 (0)9 70 61 15 33
www.hanskamp.fr
info@hanskamp.fr

Suivez nous sur :

